



Руководство пользователя

Opus 100 Mk II
Радиосистема VHF

1. NE 100 S приемник радиосигнала.

1.1 Кнопки управления и индикаторы

Передняя панель

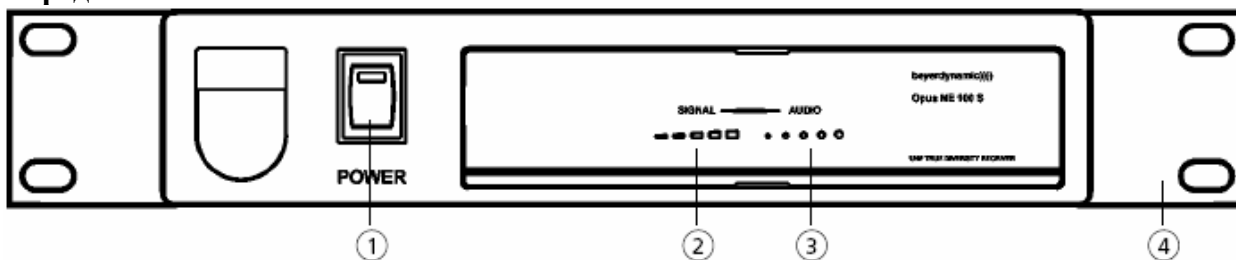

- ① Выключатель «сеть» с индикатором включения красного цвета, при включенном приемнике.
- ② RF индикатор уровня приема. Когда микрофон включен, горит зеленый индикатор RF. При усилении сигнала, загораются очередные индикаторы.
- ③ AF индикатор уровня звукового сигнала. Когда принимается звуковой сигнал, загорается индикатор AF. При усилении сигнала, загораются очередные индикаторы.
- ④ Крепления в рэк 19”.

Задняя панель



- ⑤ DC разъем питания 12 В.
- ⑥ Антенный вход “В”. Разъем TNC.
- ⑦ Балансный аудио выход 3-х контактный XLR разъем.
- ⑧ Небалансный аудио выход 1/4” джек (6,35 мм) разъем.
- ⑨ Переключатель Low/Hi для небалансного выхода. “Low” для микрофонного входа, “Hi” – для линейного.
- ⑩ Регулятор уровня шумоподавления, активизируется при выключении микрофона.
- ⑪ Антенный вход “А”. Разъем TNC.

1.2 Подключение антенн.

Подключите антенны к разъемам TNC ⑥ и ⑪, разведите их примерно на угол 60 градусов. Добейтесь оптимального соотношения сигнал/шум на выходе.

Внимание:

Избегайте препятствий между передатчиком и приемником, для предотвращения потери сигнала.

1.3 Расположение приемника

- Расположите приемник NE 100S в одном помещении с передатчиком, в зоне прямой видимости. Установите приемник как можно ближе к микшерному пульта или усилителю, для возможности постоянного наблюдения за индикацией приема сигнала.
- Не располагайте приемник возле цифровых станций и других источников радиосигнала во избежание интерференции.

1.4 Подключение

- Подключите выход приемника ко входу микшерного пульта или усилителя. Используйте балансный аудио выход (7), при подключении к балансному входу микшера/усилителя.
- Используйте небалансный аудио выход (8), при подключении к линейному входу микшера/усилителя.
- Установите переключатель (9) Low/Hi в соответствующую позицию.
- Удостоверьтесь, что напряжение сети соответствует указанному на блоке питания.
- Подключите питание приемника, используя разъем (5).

Подключение питания

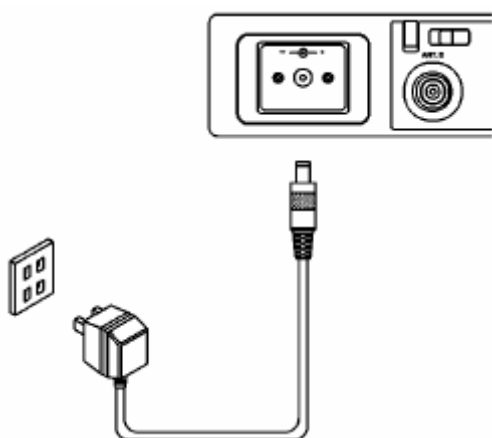

Подключение к микшеру/усилителю

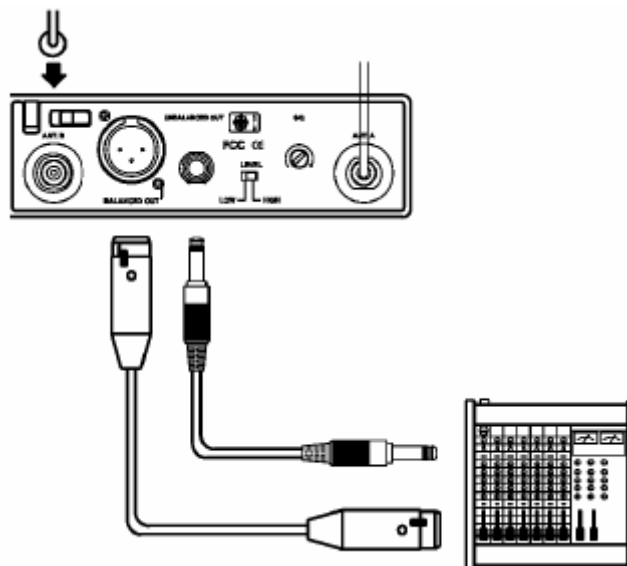

Закрепите кабель питания, как показано на рисунке, во избежание случайного отсоединения

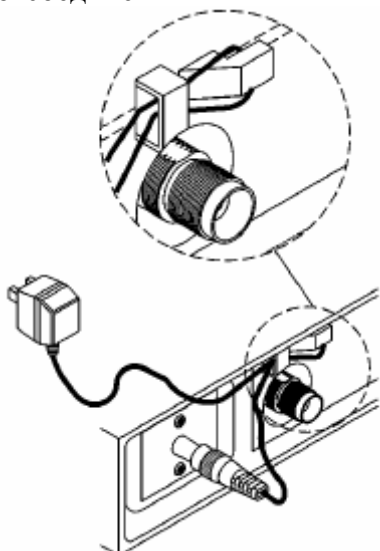

1.5 Настройка

- Включите приемник в сеть ①. Загорится красный индикатор включения питания.
- При включении микрофона загорится индикатор приема ②, в момент использования микрофона будет гореть индикатор уровня звукового сигнала ③. Если индикаторы не горят, а звук не идет, в этом случае система должна быть проверена заново.
- Выходной уровень сигнала микрофона должен быть установлен на микшере/усилителе.

1.6 Подстройка частоты

- Если индикатор ② загорается до включения передатчика, в этот момент появляется шум. Индикация большего числа светодиодов говорит об увеличении интерференции сигнала.
- В этом случае интерференция может быть уменьшена с помощью подстройки регулятора ⑩, поворачивая его по часовой стрелке.
- Если вращением регулятора не удастся добиться требуемого эффекта, в этом случае следует сократить расстояние между передатчиком и приемником.
-

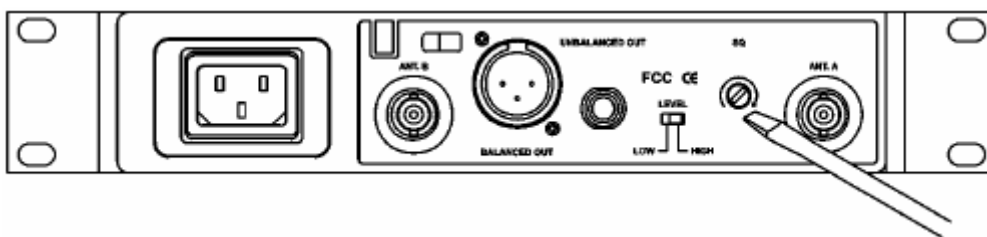

1.7 Установка в рэк 19”

Один приемник

- Для установки приемника в рэк надежно закрепите его в креплении FB-11.

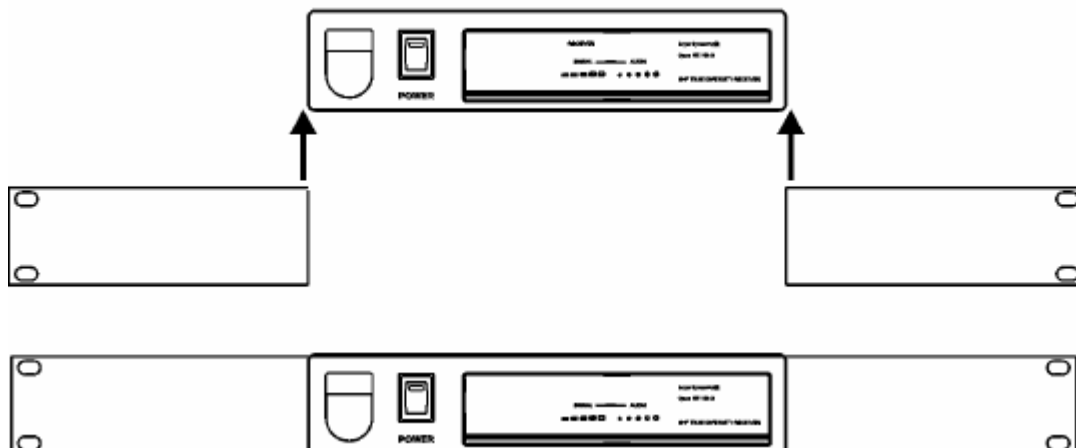

Два приемника

- Для установки двух приемников в рэк, соедините приемники между собой.
- После соединения приемников надежно закрепите их в креплении FB-12.

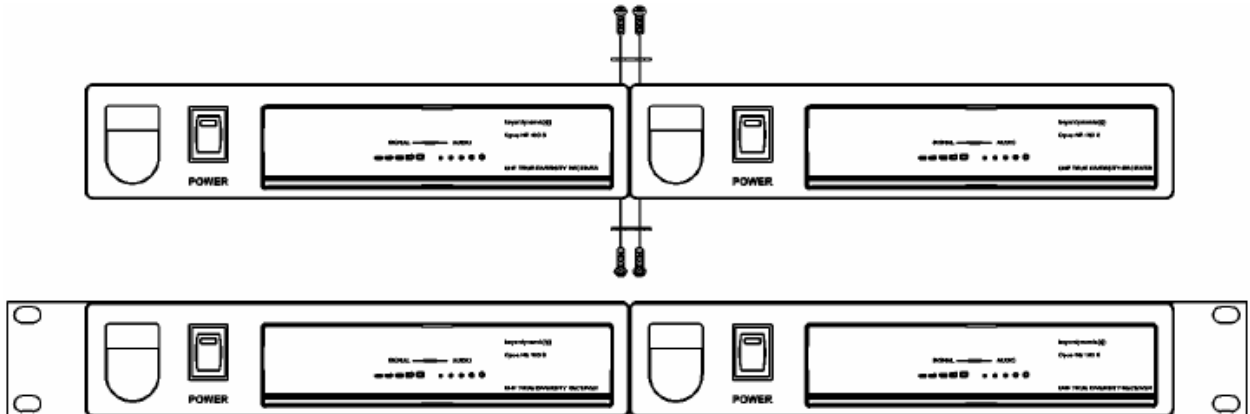

1.8 Подключение и расположение выносных антенн

В многоканальной системе мы рекомендуем использовать выносные антенны.

1. Подсоедините антенны к соответствующим разъемам приемника. Наилучшее качество приема обеспечивается при расположении антенн вертикально или под небольшим наклоном.
2. Расстояние между двумя приемными антеннами должно быть не менее 1 м.

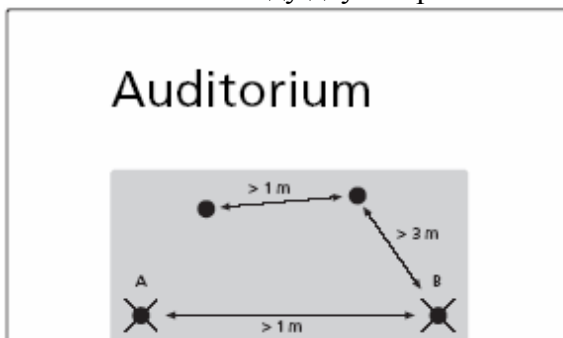

3. Расстояние между приемной и передающей антеннами должно быть не меньше 3м, во избежание перегрузки системы и интерференции между разными каналами. Поэтому мы рекомендуем устанавливать приемные антенны в наивысшей позиции, особенно актуально в многоканальных системах.

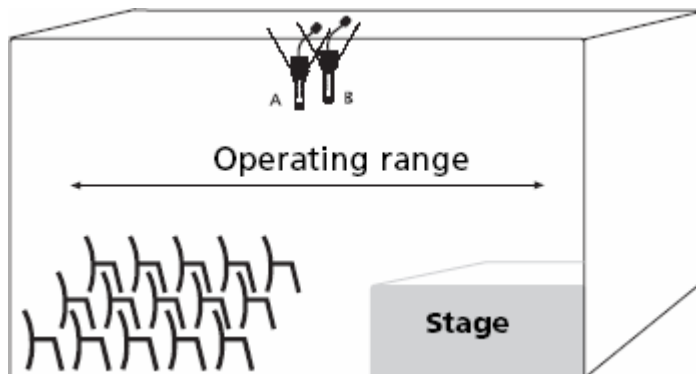

4. Если требуемая рабочая зона передатчика больше размера сцены, в этом случае приемные антенны могут быть вертикально закреплены на потолке. Расстояние между двумя приемными антеннами должно быть примерно равно половине общей длины рабочей зоны передатчика.

Внимание

1. Установите приемные антенны в том же помещении, где находятся передатчики.
2. Во избежание интерференции не устанавливайте антенны возле цифровых станций.
3. Сохраняйте дистанцию 0,5 м. от металлических объектов, входящих в состав бетонных перекрытий, стен и колонн.
4. Не допускайте перегибов и смещений антенного кабеля в гнезде приемника, во избежание потери сигнала.

2. SDM 168 / SEM 180 ручной передатчик.

2.1 Кнопки управления и индикаторы

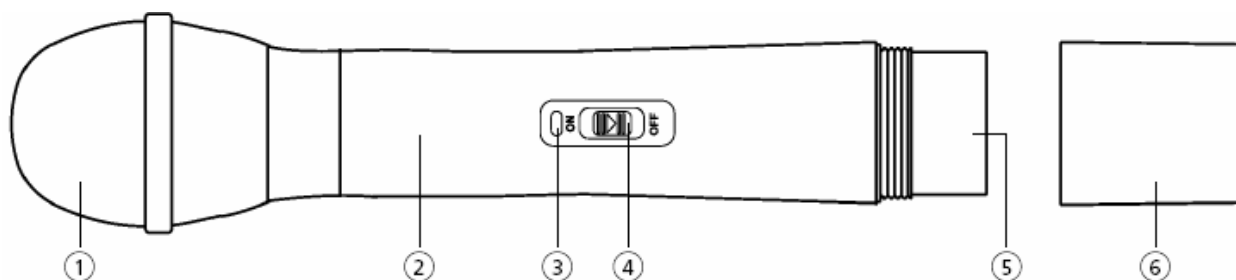

- ① Гриль (сетка): защищает капсюль от повреждений и предотвращает проникновение посторонних призывов и другого “pop” шума.
- ② Корпус. Содержит компоненты управления и питающую батарею.
- ③ Индикатор состояния батареи, загорается при включении питания. Когда ручной передатчик включен, индикатор горит красным светом. Если индикатор не горит это значит, что не вставлена батарея, батарея вставлена не правильно или ее следует заменить.
- ④ Выключатель питания On/Off.
- ⑤ Место для установки батареи 9В.
- ⑥ Крышка.

2.2 Установка батареи

1. Открутите крышку ⑥ против часовой стрелки.
2. Вставьте батарею 9В в соответствии с указанной полярностью, индикатор статуса батареи ③ должен мигнуть в этот момент. Если индикатор ③ не загорелся, значит, батарея вставлена не правильно. Переустановите батарею или замените ее.

2.3 Настройка

1. В момент включения микрофона, индикатор статуса батарей должен кратковременно загореться.

2. Когда питание микрофона будет включено, должен загореться RF индикатор на дисплее приемника.
3. При подаче сигнала на микрофон, должен загореться АФ индикатор приема звукового сигнала. При увеличении звукового сигнала, количество горящих индикаторов должно увеличиваться.
4. После использования микрофона, выключите его питание. Если вы не используете микрофон несколько недель или месяцев, выньте батарею, что предотвратит вытекание жидкости из батареи и, как следствие, повреждение компонентов передатчика.

2.4 Хранение

- Предохраняйте передатчик от повышенной влажности, ударов, встряхиваний и т.п. Это продлит работу передатчика.
- Для протирки корпуса используйте мягкую ткань, смоченную небольшим количеством обезжиривающей (с содержанием метилового спирта) жидкости.
- Для очистки “pop” фильтра, открутите против часовой стрелки защитную сетку ①.
- Очистка “pop” фильтра осуществляется в чистой проточной воде.
- Если это необходимо, используйте моющие жидкости.
- Дождитесь момента, когда фильтр полностью высохнет.
- Вставьте фильтр в микрофонную сетку и установите ее на место, вращая по часовой стрелке.

2 TS 100 Mk II поясной передатчик

3.1 кнопки управления и индикаторы

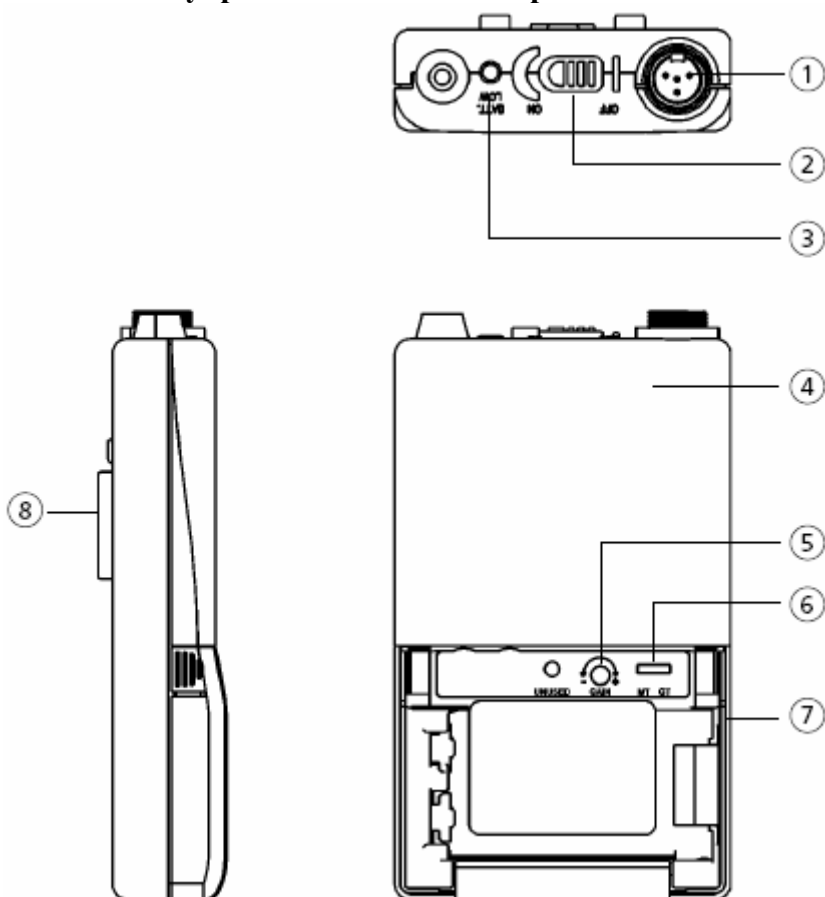

- ① Аудио вход, 4-х контактный разъем для подключения микрофона (петличного, с головной гарнитурой).
- ② Выключатель On/Off. Когда передатчик не используется переведите выключатель в положение Off.
- ③ Индикатор статуса работы батареи. В момент включения передатчика, индикатор должен кратковременно загореться. Если индикатор продолжает гореть, значит, батарея слишком слабая и ее следует заменить.
- ④ Корпус передатчика.
- ⑤ Регулятор уровня входного сигнала.
- ⑥ Переключатель GT/MT. При подключении электрогитары необходимо перевести переключатель в положение GT, и переключить в MT при подключении конденсаторного и проводного микрофонов.
- ⑦ Место для установки батареи.
- ⑧ Зажим для ремня. Возможность поворота на 360°. Для отсоединения крепления используйте отвертку.

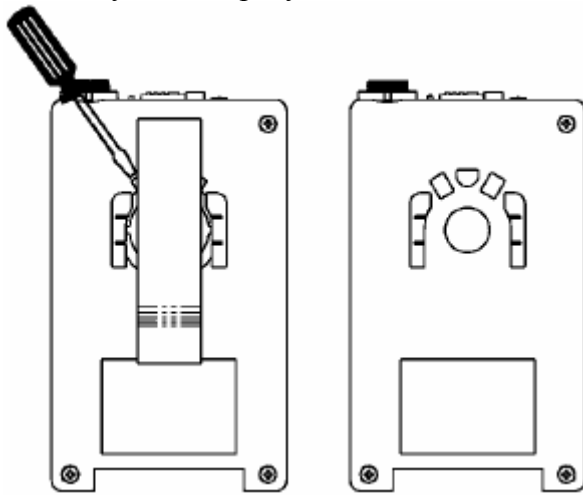

3.2 Установка батареи

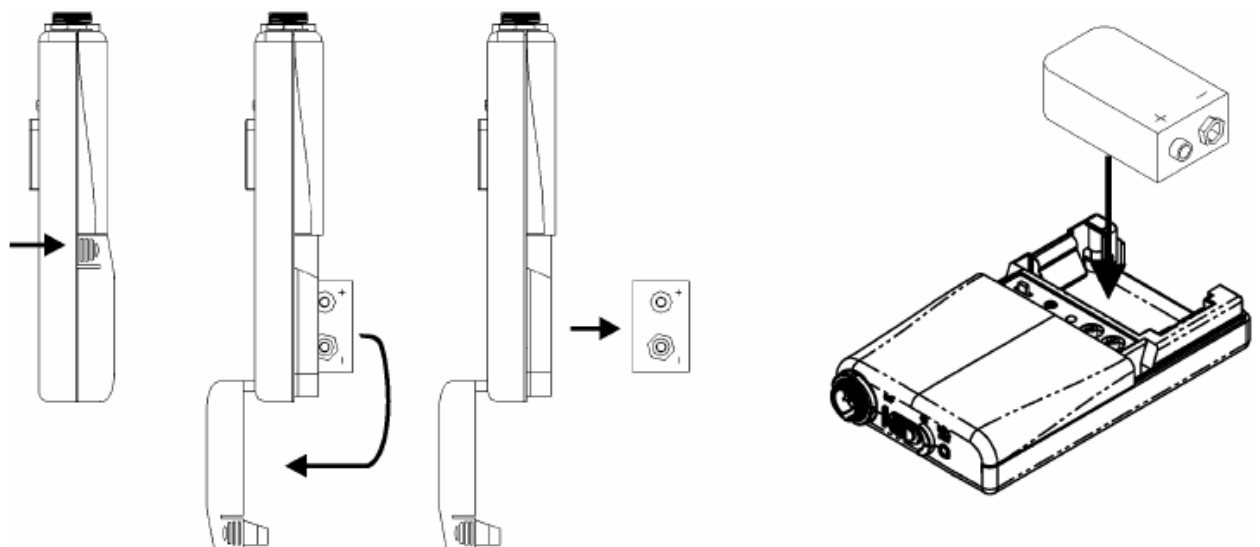

1. Надавите на защелки, расположенные слева и справа от крышки батареи. Извлеките батарею.
2. Вставьте новую батарею в соответствии с указанной полярностью, закройте крышку.

3.3 Настройка

1. Надавите на защелки, расположенные слева и справа от крышки батареи. Под крышкой расположен переключатель ⑥ GT/MT и регулятор уровня ⑤.
2. Убедитесь, что приемник и передатчик работают на одной частоте.
3. В момент включения передатчика, индикатор ③ статуса батарей должен кратковременно загореться. Если индикатор не загорелся, значит, отсутствует батарея или батарея установлена не правильно.
4. Подсоедините микрофон к разьему ① и поверните замок по часовой стрелке, как показано на рисунке.

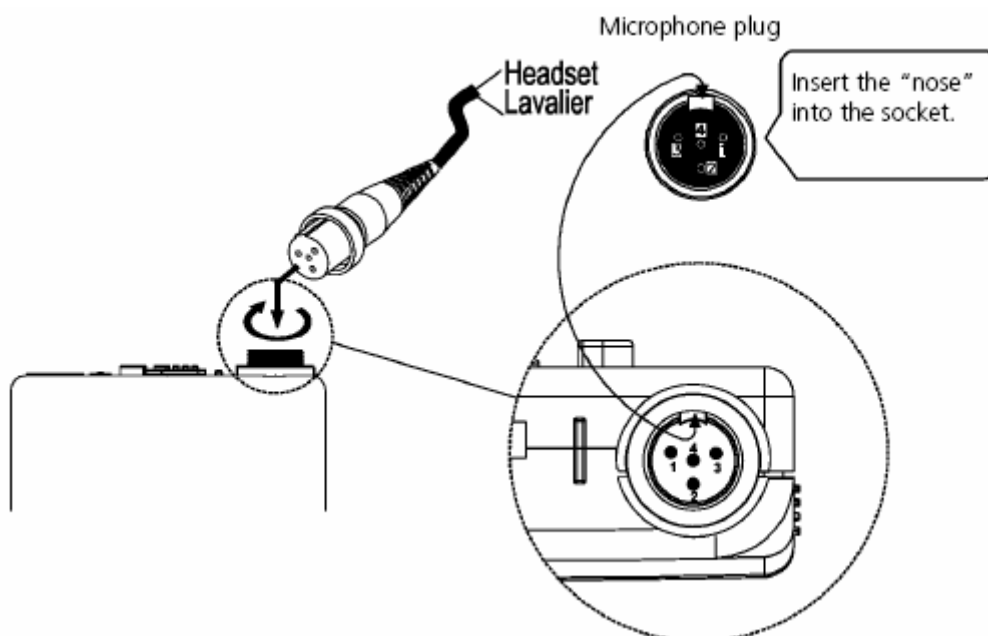

3.4 Установка уровня входного сигнала

1. Включите поясной передатчик. Поверните регулятор ⑤ против часовой стрелки для установки минимальной чувствительности.
2. Установите уровень сигнала таким образом, чтобы при максимальном сигнале не происходило срезание импульсов (clipping), при котором индикатор аудиосигнала загорится красным светом.

3.5 АФ разъем

(1) 2-жильный конденсаторный микрофонный капсюль

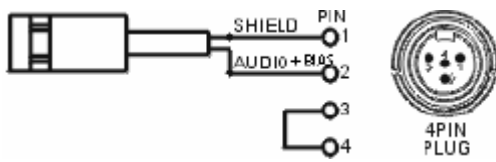

e.g. MCE 5.18,
MCE 10.18,
MCE 60.18

(2) 3-жильный конденсаторный микрофонный капсюль

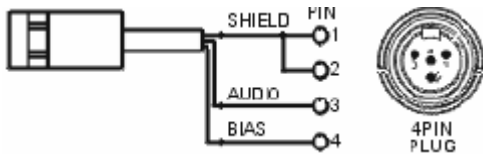

e.g. Opus 54.18,
Opus 55.18 Mk II

(3) динамический микрофон

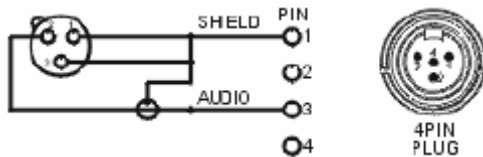

(4) электрогитара

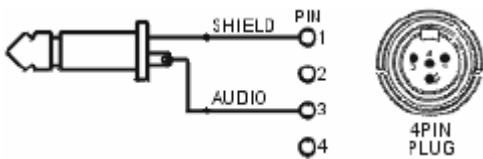

(5) линейный сигнал (импеданс 8Ω , потери сигнала 10 dB)

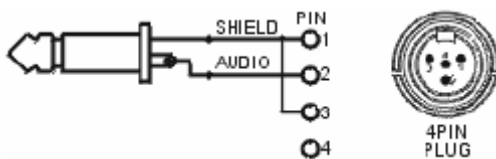

Комплекты

Opus 100

Гитарная радиосистема:

NE 100 S приемник, TS 100 Mk II поясной передатчик, MJ 41 G инструментальный кабель, антенна, блок питания, батарея 9V.

Opus 150

Петличная радиосистема:

NE 100 S приемник, TS 100 Mk II поясной передатчик, MCE 55.18 петличный микрофон, антенна, блок питания, батарея 9V.

Opus 155

Головная радиосистема:

NE 100 S приемник, TS 100 Mk II поясной передатчик, Opus 55.18 Mk II гарнитура, антенна, блок питания, батарея 9V.

Opus 168

Вокальная радиосистема:

NE 100 S приемник, SDM 168 ручной передатчик, MD 20 держатель микрофона, антенна, блок питания, батарея 9V.

Opus 180

Вокальная радиосистема:

NE 100 S приемник, SEM 180 ручной передатчик, MD 20 держатель микрофона, антенна, блок питания, батарея 9V.

Технические характеристики

NE 100 S Приемник

Рабочий диапазон	(VHF)
Область частот	1 частота между 174 - 240 MHz
Переключаемая полоса частот.	24 MHz
Антенные разъемы	2 x TNC
Отношение сигнал/шум.	ϵ 100 dB(A)
T.H.D.	< 0.5% на 1 kHz
Squelch.	настраиваемая
Напряжения питания.	12 V - 15 V DC
Питание от сети.	110 V - 240 V AC (блок питания)
Габариты (L x W x H)	210 x 175 x 44 mm
Вес	700 g

SDM 168 / SEM 180 Ручной передатчик

Диаграмма направленности.	Суперкардиоида (SDM 168) Кардиоида (SEM 180)
Тип микрофонного капсуля.	Динамический (SDM 168) Конденсаторный (SEM 180)
Область частот	1 частота между 174 - 240 MHz
Модуляция	FM
Мощность излучения передатчика	max. 10 mW
АФ диапазон передатчика	50 - 15,000 Hz
Радиус действия	100 m
Отношение сигнал/шум	ϵ 100 dB
T.H.D.	< 0.5% на 1 kHz
Напряжения питания	1 x 9 V батарея
Время работы	до 15 часов с батареей alkaline
Габариты	Длина: 230 mm, Диаметр \varnothing : 33/37 mm
Вес	220 г (SDM 168), 230 г (SEM 180)

TS 100 Mk II Поясной передатчик

Область частот	1 частота между 174 - 240 MHz
Модуляция	FM
Мощность излучения передатчика	max. 10 mW
Частотный диапазон	50 Hz - 18,000 Hz
Радиус действия	100 m
Gain	10 mV - 0.3 V регулируемый
Отношение сигнал/шум	ϵ 100 dB
T.H.D.	< 0.5% на 1 kHz
Напряжения питания	1 x 9 V батарея
Время работы	до 15 часов с батареей alkaline
Габариты (L x W x D)	105 x 63 x 21 mm
Вес	85 g