

ALESIS[®]

PRESTIGE

User Guide

English (3 – 12)

Guía del usuario

Español (13 – 23)

Guide d'utilisation

Français (24 – 33)

Guida per l'uso

Italiano (34 – 43)

Benutzerhandbuch

Deutsch (44 – 53)

Appendix

English (54)

User Guide (English)

Introduction

Box Contents

- | | |
|------------------------|--------------------------|
| Prestige | Sustain Pedal |
| Power Adapter | User Guide |
| Music Rest | Safety & Warranty Manual |
| Software Download Card | |

Support

For the latest information about this product (system requirements, compatibility information, etc.) and product registration, visit alesis.com.
 For additional product support, visit alesis.com/support.

Setup

Connection Diagram

Items not listed in *Introduction > Box Contents* are sold separately.

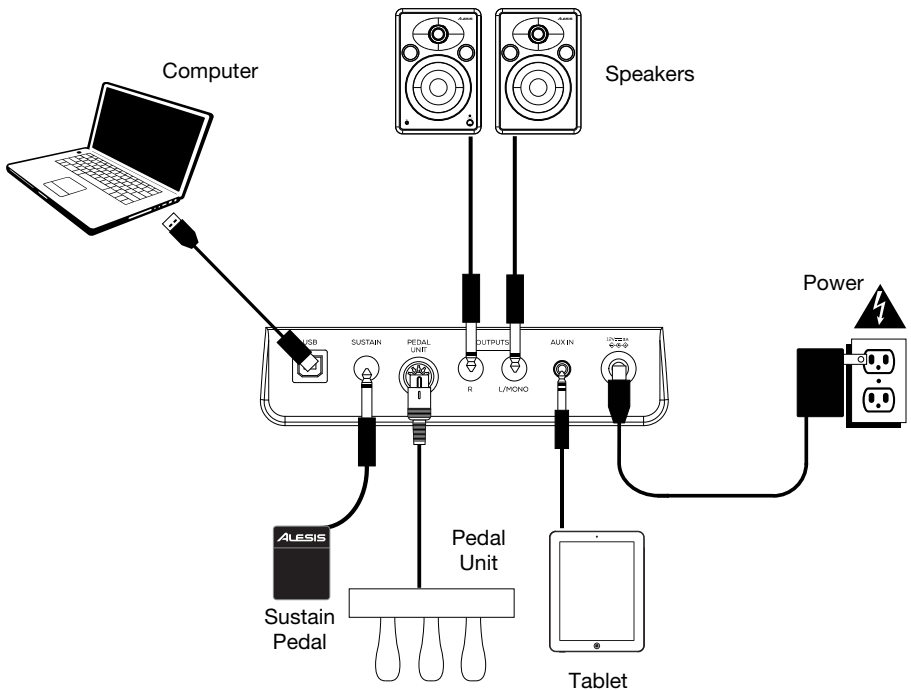

Features

Top Panel

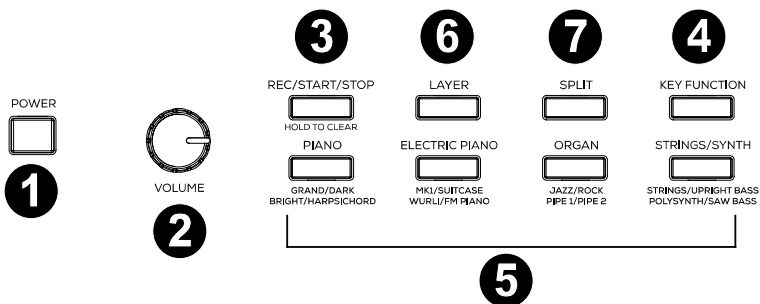

1. **Power Switch:** Turns the piano's power on or off.
2. **Volume Knob:** Adjusts the volume for the **Line Output** and either **Headphone Output**.
Note: If the internal speakers do not produce any sound, check that the Volume knob is not set too low or if headphones are plugged into either **Headphone Output**. The speakers will be muted if there are headphones plugged into either **Headphone Output**.
3. **Rec/Start/Stop Button:** Press this button to arm recording or stop recording a user song, start or stop a user song, stop a demo song, or stop the metronome. Press and hold this button to erase an existing user song.
4. **Key Function Button:** Press and hold this button while also pressing one of the 88 keys to edit various settings.
5. **Voice Select Buttons:** Press one of these buttons to select a preset voice. See [Operation > Voices](#) to learn more.
6. **Layer Button:** Press this button to enable/disable Layer Mode.
7. **Split Button:** Press this button to enable/disable Split Mode.

Rear Panel

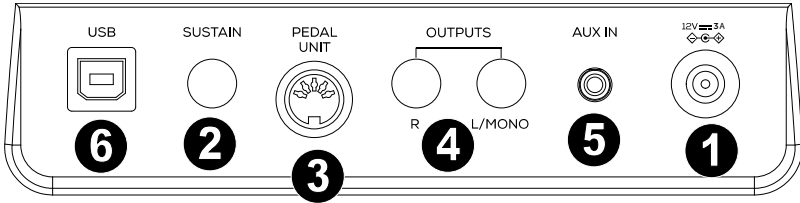

- 1. Power Connector:** Connect the included power adapter here.
- 2. Sustain Pedal Input:** Connect a standard 1/4" (6.35 mm) sustain pedal here.
- 3. Pedal Unit Input:** Connect a pedal unit to this input.
- 4. Line Output:** Connect external audio equipment such as an amplifier, mixer, or recorder. Use the **R** and **L** outputs for stereo output or just the **L** output for mono output.
- 5. Aux Input:** Connect a mobile device or other audio source to this input. You can adjust the volume of this device on your mobile device or other audio source itself.
- 6. USB Port:** Allows for transfer of MIDI data to a computer.

Front Panel

- 1/4" Headphone Output:** Connect stereo headphones with a 1/4" (6.35 mm) stereo (TRS) connector. When headphones are connected, the internal speakers will automatically turn off and sound will only be heard from the headphones.
- 1/8" Headphone Output:** Connect stereo headphones with a 1/8" (3.5 mm) stereo (TRS) connector. When headphones are connected, the internal speakers will automatically turn off and sound will only be heard from the headphones.

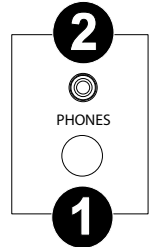

Operation

Quick Start

Playing Demo Songs

The Prestige digital piano features 10 demo songs:

- **Fantaisie-Impromptu in C# Minor Opus 66**
- **Etude Opus 25 No. 1**
- **Polonaise No. 6 in A Flat Major Opus 53**
- **Sonata No. 16 in C Major**
- **Toccata and Fugue in D Minor**
- **Prelude and Fugue No. 30 in D Minor**
- **Prelude and Fugue No. 1 in C Major**
- **Suite of Minuets in F Major**
- **Danse des Mirlitons**
- **Wedding March**

To play the demo songs:

1. **To play a song demo**, press and hold the **Key Function** button, then press a key from C#2 through A#2.
2. **To stop a song demo**, press the **Rec/Start/Stop** button.

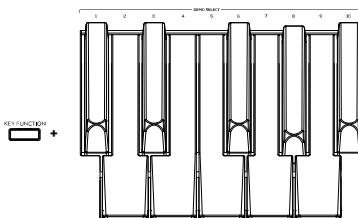

Playing Voice Demos

Each **Voice** button on the panel is preset with a voice demo. Press and hold the **Key Function** button, and then press C2. This will play the voice demo for the currently selected sound. If layer or split mode is active, the voice demo will play for the upper voice.

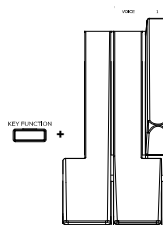

Voices

The Prestige digital piano features 4 voice categories with 4 voice variations each, for a total of 16 voices to choose from:

Voice Category	Piano	Electric Piano	Organ	Strings/Synth
Variation 1 (White LED)	Grand Piano	Mark I	Jazz Organ	String Ensemble
Variation 2 (Green LED)	Dark Grand	Suitcase	Rock Organ	Upright Bass
Variation 3 (Red LED)	Bright Grand	Wurlie	Pipe Organ 1	Polysynth
Variation 4 (Blue LED)	Harpsichord	FM Piano	Pipe Organ 2	Synth Bass

To select and play a voice:

1. Press one of the **Voice Select** buttons to select a voice category. The corresponding LED will be lit for that voice category.
2. Press the same **Voice Select** button again to select one of the other voice variations in that category. The corresponding LED will change color to indicate which variation voice is selected.
3. Play the keys to hear the voice.
4. To change the volume for the main voice, press and hold **Key Function**, and then press a key from **D6** to **F#6**. The available selections for this function are 1 (D6), 2 (D#6), 3 (E6), 4 (F6), and 5 (F#6).

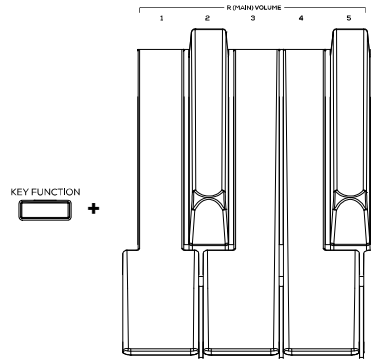

Layer Mode

Layer Mode enables for two different voices to be layered together for a fuller and richer sound.

To enable Layer Mode:

1. Press and release the **Layer** button. The corresponding LED will turn on to indicate layer mode is enabled. When Layer Mode is enabled, the layered voice is referred to as the R2 voice.
2. Press and hold the **Layer** button while using the **Voice Select** buttons to select a layer voice
3. **To change the volume of the layer voice (R2)**, press and hold **Key Function**, and then press a key from **G6** to **B6**. The available selections for this function are 1 (G6), 2 (G#6), 3 (A6), 4 (A#6), and 5 (B6).
4. To disable layer mode, press and release the **Layer** button again. The corresponding LED will turn off to indicate layer mode is disabled.

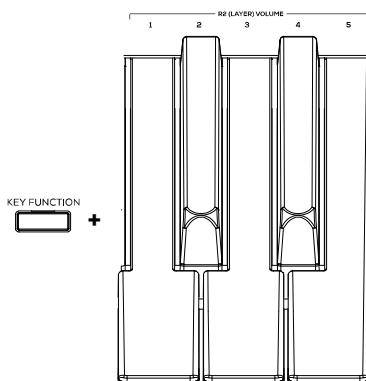

Note: When you are selecting which voices will be layered, the first **Voice** button you press will be set as the "Upper" voice, and the second **Voice** button you press will be set as the "Lower" voice.

Note: You cannot layer 2 voice variations from the same voice category when using Layer Mode.

Split Mode

Split Mode enables you to split the 88 keys into two zones so that you can have two different voices for each of your hands. For example, you may want the Piano voice for your right hand, and the Bass voice for your left hand. When Split Mode is enabled, the left-hand voice is referred to as the L1 voice.

To enable Split Mode:

1. Press and release the **Split** button. The corresponding LED will turn on to indicate split mode is enabled.
2. Press and hold the **Split** button while pressing a **Voice Select** button to select a split voice.
3. Press and hold the **Split** button while pressing a key to set the split point.
4. **To change the volume of the split voice**, press and hold **Key Function**, then press a key from **A6** to **C#6**. The available selections for this function are 1 (A6), 2 (A#6), 3 (B6), 4 (C6), and 5 (C#6).
5. To disable split mode, press and release the **Split** button again. The corresponding LED will turn off to indicate split mode is disabled.

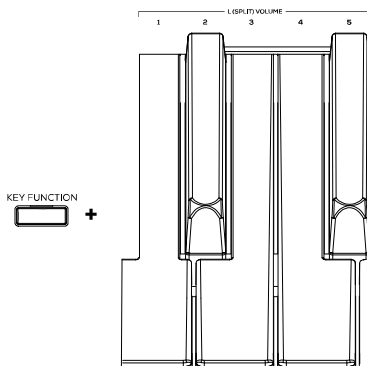

Advanced Functions

Metronome

The metronome feature provides a steady beat to aid in practicing at a consistent tempo. The tempo of the metronome can be freely adjusted from 30 to 280 beats per minute.

Note: The metronome cannot be used during Demo playback.

To enable or disable the metronome, press and hold the **Key Function** button, and then press the **B3** key.

To set the tempo via tap, press and hold **Key Function**, then press the **C3** key at least 2 times to get the desired tempo.

To set the tempo to default (120 BPM), press and hold **Key Function**, then press the **C#3** key.

To manually change the metronome's tempo, press and hold **Key Function**, then press 3 digits using **D3** to **B3**.

To lower/raise the metronome's volume, press and hold **Key Function**, and then press **C4** or **C#4** respectively. To increase or decrease this by multiple steps, press and hold **Key Function**, and then press **C4** or **C#4** repeatedly.

To set the metronome's volume to default (4), press and hold **Key Function**, and then press **D4**.

To change the metronome's time signature, press and hold **Key Function**, and then press **D#4** or **E4** respectively. To increase or decrease this by multiple steps, press and hold **Key Function**, and then press **D#4** or **E4** repeatedly.

To set the metronome's time signature to the default value (4), press and hold **Key Function**, and then press **F4**.

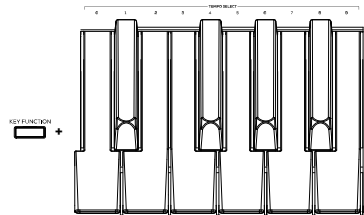
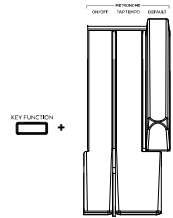

User Song Mode

To record and/or playback a user song:

1. Press the **Rec/Start/Stop** button to enter to the User Song Mode. The Rec/Start/Stop LED will quickly flash continuously.
2. Press any of the **88 keys** to start recording a song. The Rec/Start/Stop LED will slowly flash continuously. If the metronome is playing, the Rec/Start/Stop LED will flash at the current tempo.
3. Press the **Rec/Start/Stop** button again to stop recording. The Rec/Start/Stop LED will be lit solid to confirm a song exists.
4. Press the **Rec/Start/Stop** button again to playback the recording. The Rec/Start/Stop LED will slowly flash continuously. Press the **Rec/Start/Stop** button again to stop the user song. The Rec/Start/Stop LED will be lit solid when a song exists and is stopped.
5. Press and hold the **Rec/Start/Stop** button for 3 seconds to erase the user song. The Rec/Start/Stop LED will quickly flash 3 times to confirm it has been erased.

Important User Song Mode Notes:

- The recorded user song will stay in memory until it is erased.
- If the internal memory becomes full during recording, the recording will automatically stop and be saved.

Reverb

You can also add an adjustable reverb effect to your sound.

To select the reverb effect type, press and hold **Key Function**, and then press a key from **C5** to **F5**. The available selections for this Key Function are **Off**, (**C5**), **Hall 1 (C#5)**, **Hall 2 (D5)**, **Stage (D#5)**, **Room (E5)**, and **Plate (F5)**.

To change the depth of the reverb, press and hold **Key Function**, and then press **F#5** or **G5** respectively. To increase or decrease this by multiple steps, press and hold **Key Function**, and then press **F#5** or **G5** repeatedly.

To set the depth of the reverb to the factory default value (3), press and hold **Key Function**, and then press **G#5**.

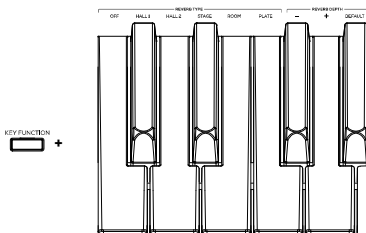

Transpose

This key function allows the overall pitch of the piano to be transposed up or down by a maximum of one octave in semitone increments in either direction.

To change the transposition, press and hold **Key Function**, and then press **F#4** or **G4** respectively. To increase or decrease this by multiple steps, press and hold **Key Function**, and then press **F#4** or **G4** repeatedly.

To set the transposition to the factory default value, press and hold **Key Function**, and then press **G#4**.

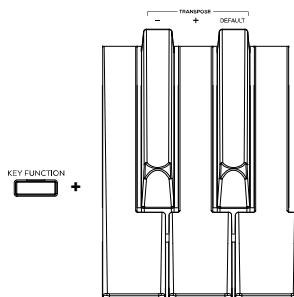

Tuning

This key function allows the overall pitch of the piano to be fine-tuned up or down by a maximum of 50 cents in 25 two-cent increments in either direction.

To change the tuning, press and hold **Key Function**, and then press **A4** or **A#4** respectively. To increase or decrease this by multiple steps, press and hold **Key Function**, and then press **A4** or **A#4** repeatedly.

To set the tuning to the factory default value (0 cents, A = 440 Hz), press and hold **Key Function**, and then press **B4**.

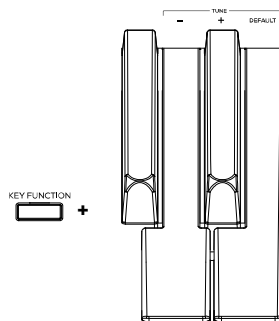

Pedal Resonance

Pedal resonance is a function that simulates the reverberation of notes when pressing the sustain pedal on an actual piano. With **Pedal Resonance** enabled, Prestige reproduces the rich harmonics and unique sound characteristics of an actual piano when using a sustain pedal.

To turn **Pedal Resonance On/Off**, press and hold **Key Function**, and then press the **F#7** key.

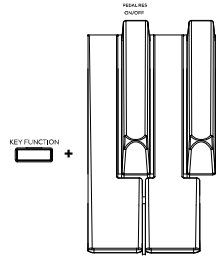

Lesson Mode

The Lesson Mode feature divides the keyboard into two zones with the same pitch and voice. This enables both the student and teacher to easily watch and/or play together during instruction without having to move away from the piano and take turns or having to reach over each other to play the same pitch.

Note: In Lesson Mode, the Layer and Split Modes will be automatically disabled.

Note: Lesson Mode cannot be selected during Demo playback.

To turn **Lesson Mode On/Off**, press and hold **Key Function**, and then press the **F7** key.

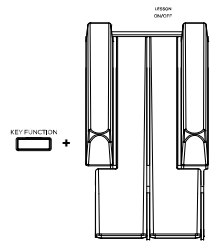

Settings

To change other settings of the digital piano:

To set the touch sensitivity of the keybed, press and hold **Key Function**, and then press one of these available selections:

- **Fixed (C#7):** The volume level does not change at all regardless of how soft or hard you play the 88 keys.
- **Soft (D7):** The volume level does not change much when press you the 88 keys soft or hard.
- **Medium (D#7):** This is the standard piano touch response, and the default setting.
- **Hard (E7):** The volume level changes a lot when press the 88 keys soft or hard. You have to hit the keys hard to produce a loud sound.

To change the MIDI channel of the keybed, press and hold **Key Function**, and then press **G7** or **G#7** accordingly. To increase or decrease this by multiple steps, press and hold **Key Function**, and then press **G7** or **G#7** repeatedly. The available selections for this Key Function are 1-16. The default MIDI channel is 1.

To turn local MIDI on/off, press and hold **Key Function**, and then press **A7**. When local MIDI is on (default), sound will be generated and heard through the speaker, and MIDI messages will be sent to the USB-MIDI output when keys are played. When local MIDI is off, sound will not be generated, however MIDI messages will still be sent to the USB-MIDI output when keys are played.

To turn the click that plays when settings are changed on/off, press and hold **Key Function**, and then press **A#7**.

To turn eco mode (auto-power off) on/off, press and hold **Key Function**, and then press **B7**.

Note: The default auto-power off time is 30 minutes.

To reset the piano to its factory settings, press and hold **Key Function**, and then press **C8**.

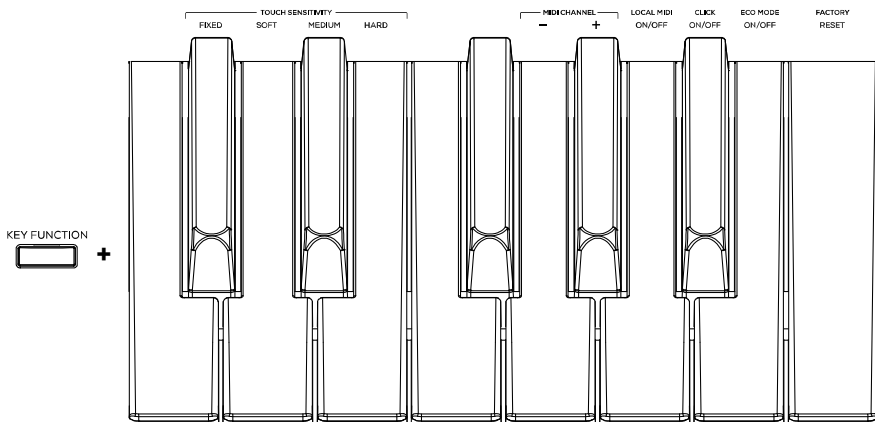

Guía del usuario (Español)

Introducción

Contenido de la caja

- | | |
|---------------------------------|--------------------------------------|
| Prestige | Pedal de sostenido |
| Adaptador de alimentación | Guía del usuario |
| Atril | Manual sobre la seguridad y garantía |
| Tarjeta de descarga de software | |

Soporte

Para obtener la información más completa acerca de este product (los requisitos del sistema, compatibilidad, etc) y registro del product, visite alesis.com.

Para soporte adicional del product, visite alesis.com/support.

Instalación

Diagrama de conexión

Los elementos que no se enumeran en [Introducción > Contenido de la caja](#) se venden por separado.

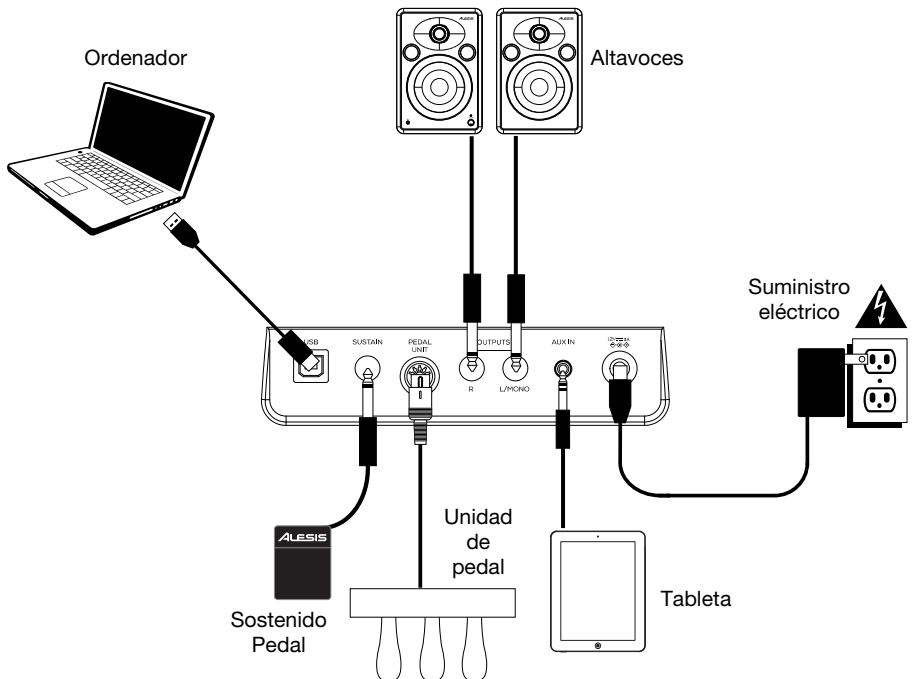

Características

Panel superior

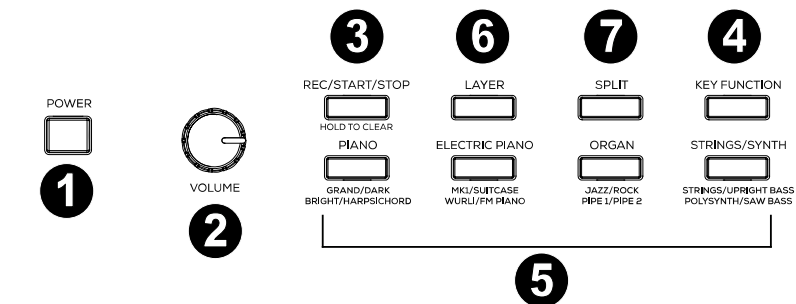

- 1. Interruptor de encendido:** Enciende y apaga el teclado.
- 2. Perilla de volumen:** Ajusta el volumen de la **salida de línea** y ya sea **salida para auriculares**.

Nota: Si los altavoces internos no emiten ningún sonido, compruebe si la perilla volumen maestro no tiene un ajuste demasiado bajo o si los auriculares están conectados a ya sea **salida para auriculares**. Los altavoces se silenciarán si se conectan auriculares a ya sea **salida para auriculares**.

- 3. Botón de grabación/inicio/parada:** Pulsar este botón para preparar la unidad para grabar o detener la grabación de una canción del usuario, iniciar o detener una canción del usuario, detener una canción demo o detener el metrónomo. Mantenga pulsado este botón para eliminar una canción del usuario existente.
- 4. Botón de función de tecla:** Mantenga pulsado el botón a la vez que pulsa una de las 88 teclas para modificar diversos ajustes.
- 5. Botones Voice Select (Selección de voz):** Pulse uno de estos botones para seleccionar una voz predeterminada. Consulte [Funcionamiento > Voces](#) para más información.
- 6. Botón Layer:** Pulse este botón para activar/desactivar el modo de capas.
- 7. Botón Split:** Pulse este botón para activar/desactivar el modo de división.

Panel trasero

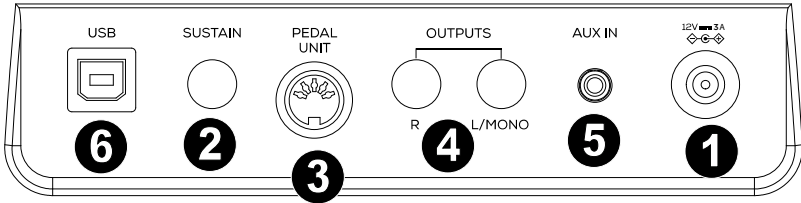

1. **Conector de corriente:** Conecte aquí el adaptador de corriente incluido.
2. **Entrada para pedal de sostenido:** Conecte aquí un pedal TS estándar de 6,35 mm (1/4 pulg.).
3. **Entrada para unidad de pedal:** Conecte un pedal a esta entrada.
4. **Salida de línea:** Conecte aquí un equipo de audio externo, como por ejemplo un amplificador, un mezclador o una grabadora. Use las salidas **R** y **L** para obtener una salida estéreo o la salida **L** solamente para obtener una salida monoaural.
5. **Entrada auxiliar:** Conecte un dispositivo móvil u otra fuente de audio a esta entrada. Puede ajustar este volumen desde el mismo dispositivo móvil o fuente de audio.
6. **Puerto USB:** Permite la transferencia de datos MIDI al ordenador.

Panel frontal

1. **Salida para auriculares:** Conecte auriculares estéreo con conector estéreo de 6,35 mm (1/4 pulg.). Cuando los auriculares se encuentran conectados, los altavoces internos se apagarán automáticamente y el sonido solo podrá escucharse desde los auriculares.
2. **Salida para auriculares:** Conecte auriculares estéreo con conector estéreo de 3,5 mm (1/8 pulg.). Cuando los auriculares se encuentran conectados, los altavoces internos se apagarán automáticamente y el sonido solo podrá escucharse desde los auriculares.

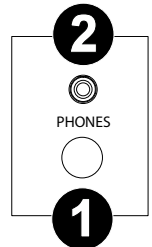

Funcionamiento

Inicio rápido

Cómo reproducir canciones demo

El piano digital Prestige cuenta con 10 canciones demo:

- **Fantaisie-Impromptu in C# Minor Opus 66**
- **Etude Opus 25 No. 1**
- **Polonaise No. 6 in A Flat Major Opus 53**
- **Sonata No. 16 in C Major**
- **Tocatta and Fugue in D Minor**
- **Prelude and Fugue No. 30 in D Minor**
- **Prelude and Fugue No. 1 in C Major**
- **Suite of Minuets in F Major**
- **Danse des Mirlitons**
- **Wedding March**

Para reproducir canciones demo:

3. **Para reproducir una canción demo**, mantenga pulsado el botón **Key Function**, y luego pulse una tecla entre C#2 y A#2.
4. **Para reproducir una canción demo**, pulse el botón **Rec/Start/Stop**.

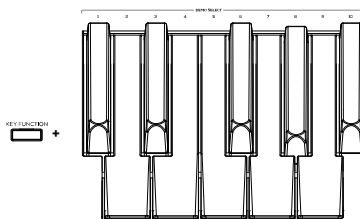

Cómo reproducir demos de voz

Cada botón **Voice** (Voz) del panel está preprogramado con un demo de voz. Mantenga pulsado el botón **Key Function** y luego pulse C2. Esto reproducirá la demo de voz para el sonido actualmente seleccionado. Si el modo de capas o de división está activo, la demo de voz se reproducirá para la voz superior.

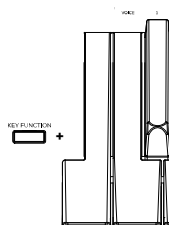

Voces

El piano digital Prestige cuenta con 4 categorías de voces con 4 variaciones de voz cada una, lo que ofrece un total de 16 voces para elegir:

Categoría de voz	Piano	Electric Piano	Organ	Strings/Synth
Variación 1 (LED blanco)	Piano de cola	Mark I	Órgano de jazz	Conjunto de cuerdas
Variación 2 (LED verde)	Dark Grand	Suitcase	Órgano de Rock	Contrabajo
Variación 3 (LED rojo)	Bright Grand	Wurlli	Órgano de iglesia 1	Polisintetizador
Variación 4 (LED azul)	Clavecín	Piano FM	Órgano de iglesia 2	Bajo sintetizado



Para seleccionar y reproducir una voz:

1. Pulse uno de los botones **Voice Select** para seleccionar una categoría de voz. El LED correspondiente se encenderá para esa categoría de voz.
2. Pulse el botón **Voice Select** nuevamente para seleccionar una de las otras variaciones de voz en esa categoría. El LED correspondiente cambiará de color para indicar la variación de voz que está seleccionada.
3. Toque las teclas para escuchar la voz.
4. Para seleccionar el volumen de la voz principal, mantenga pulsado **Key Function**, y luego pulse una tecla entre **D6** y **F#6**. Las selecciones disponibles para esta función son 1 (D6), 2 (D#6), 3 (E6), 4 (F6) y 5 (F#6).

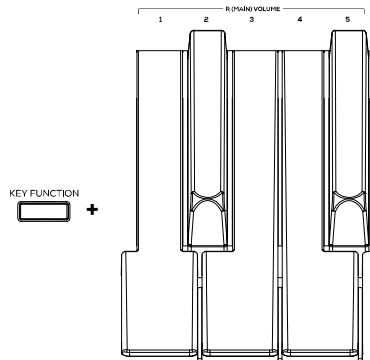

Modo de capas

El modo de capas permite tocar dos veces diferentes en capas para lograr un sonido más completo y rico.

Para habilitar el modo de capas:

1. Pulse y suelte el botón **Layer**. Se encenderá el LED correspondiente para indicar que el modo de capas está activado. Cuando el modo de capas se encuentra activado, la voz de la capa se denomina la voz R2.
2. Mantenga pulsado el botón **Layer** mientras usa los botones **Voice Select** para seleccionar una nueva voz de la capa
3. **Para modificar el volumen de la voz de la capa (R2)**, mantenga pulsado **Key Function** y luego pulse una tecla entre **D6** y **F#6**. Las selecciones disponibles para esta función son 1 (G6), 2 (G#6), 3 (A6), 4 (A#6) y 5 (B6).
4. Para desactivar el modo de capas, pulse y suelte el botón **Layer** nuevamente. Se apagará el LED correspondiente para indicar que el modo de capas está desactivado.

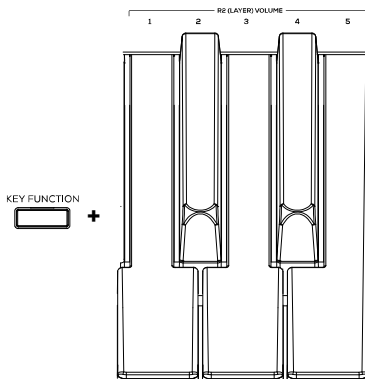

Nota: No se puede poner en capas 2 variaciones de voz de la misma categoría de voz al utilizar el modo de capas.

Nota: La voz del primer botón **Voice** que pulse al seleccionar las voces para las capas será la voz "superior" y la voz del segundo botón **Voice** que pulse será la voz "inferior".

Modo de división

El modo de división le permite dividir las 88 teclas en dos zonas para que pueda tener dos voces diferentes para cada una de sus manos. Por ejemplo, puede tener la voz de piano para su mano derecha y la voz de bajo para su mano izquierda. Cuando el modo de división se encuentra activado, la voz asignada a la mano izquierda se denomina la voz de división. Cuando el modo de división se encuentra activado, la voz asignada a la mano izquierda se denomina voz L1.

Para habilitar el modo de división:

1. Pulse y suelte el botón **Split**. Se encenderá el LED correspondiente para indicar que el modo de división está activado.
2. Mantenga pulsado el botón **Split** mientras pulsa un botón **Voice Select** para seleccionar una nueva voz de división.
3. Mantenga pulsado el botón **Split** mientras pulsa una tecla que será la que define el punto de división.
4. **Para modificar el volumen de la voz de la división**, mantenga pulsado **Key Function** y luego pulse una tecla entre **A6** y **C#6**. Las selecciones disponibles para esta función son 1 (A6), 2 (A#6), 3 (B6), 4 (C6) y 5 (C#6).
5. Para desactivar el modo de división, pulse y suelte el botón **Split** nuevamente. Se apagará el LED correspondiente para indicar que el modo de división está desactivado.

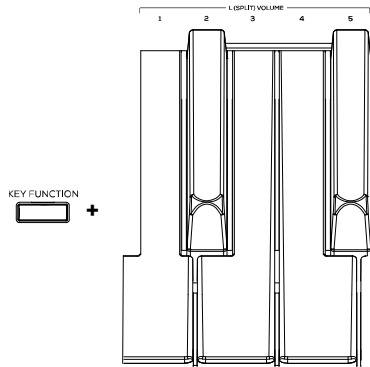

Para desactivar el modo de división, pulse nuevamente el botón **Split**. El LED del botón Split se apagará cuando se desactive el modo de división.

Funciones avanzadas

Metrónomo

La característica de metrónomo brinda un pulso constante para ayudar a practicar a un tempo consistente. El tempo del metrónomo puede ajustarse libremente entre 30 y 280 beats por minuto.

Nota: Durante el modo de reproducción de demo no se puede utilizar el metrónomo.

Para activar o desactivar el metrónomo, mantenga pulsado el botón **Key Function** y luego pulse la tecla **B3**.

Para ajustar el tiempo mediante toques ("tap tempo"), mantenga pulsado **Key Function** y luego pulse la tecla **C3** al menos 2 veces para ajustar el tiempo deseado.

Para ajustar el tempo al valor por defecto (120 BPM), mantenga pulsado **Key Function** y luego pulse la tecla **C#3**.

Para modificar manualmente el tempo del metrónomo, mantenga pulsado **Key Function** y luego pulse 3 dígitos utilizando **D3** a **B3**.

Para subir/bajar el volumen del metrónomo, mantenga pulsado **Key Function** y luego pulse **C4** o **C#4** respectivamente. Para subir/bajar múltiples niveles el volumen del metrónomo, mantenga pulsado **Key Function** y luego pulse **C4** o **C#4** repetidamente.

Para ajustar el volumen del metrónomo al valor por defecto (4), mantenga pulsado **Key Function** y luego pulse **D4**.

Para modificar la firma de tiempo del metrónomo, mantenga pulsado **Key Function** y luego pulse **D#4** o **E4** respectivamente. Para subir/bajar múltiples niveles de la firma de tiempo del metrónomo, mantenga pulsado **Key Function** y luego pulse **D#4** o **E4** repetidamente.

Para ajustar la firma de tiempo del metrónomo al valor por defecto (4), mantenga pulsado **Key Function** y luego pulse **F4**.

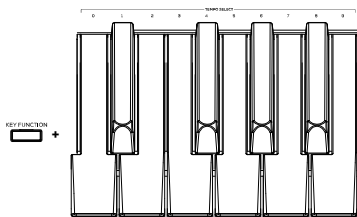
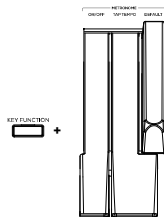

Modo de canción del usuario

Como grabar y/o reproducir una canción del usuario:

1. Pulse el botón **Rec/Start/Stop** para ingresar al modo de canción del usuario. El LED Rec/Start/Stop parpadeará continua y rápidamente.
2. Pulse cualquiera de las **88 teclas** para comenzar a grabar una canción. El LED Rec/Start/Stop parpadeará continua y lentamente. Si el metrónomo está activado, el LED Rec/Start/Stop parpadeará según el tempo actual.
3. Pulse el botón **Rec/Start/Stop** nuevamente. El LED Rec/Start/Stop quedará iluminado permanentemente para confirmar que existe una canción.
4. Pulse el botón **Rec/Start/Stop** nuevamente para reproducir la grabación. El LED Rec/Start/Stop parpadeará continua y lentamente. Pulse el botón **Rec/Start/Stop** nuevamente para detener la canción del usuario. El LED Rec/Start/Stop quedará iluminado permanentemente cuando existe una canción y esté detenida.
5. Mantenga pulsado el botón **Rec/Start/Stop** durante 3 segundos para eliminar la canción del usuario. El LED Rec/Start/Stop parpadeará 3 veces rápidamente para confirmar la eliminación.

Notas importantes sobre el modo de canción del usuario:

- La canción del usuario grabada permanecerá en la memoria hasta que se elimine.
- Si la memoria interna se queda sin espacio libre durante una grabación, esta se detendrá y quedará guardada automáticamente.

Reverberación

También puede agregar un efecto de reverberación ajustable a su sonido.

Para seleccionar el tipo de efecto de reverberación, mantenga pulsado **Key Function** y luego pulse una tecla entre **D5** y **F#5**. Las opciones disponibles para Key Function son **apagada (C5)**, **Salón 1 (C#5)**, **Salón 2 (D5)**, **Escenario (D#5)**, **Sala (E5)** y **Plato (F5)**.

Para modificar la profundidad de la reverberación, mantenga pulsado **Key Function** y luego pulse **F#5** o **G5** respectivamente. Para subir/bajar múltiples niveles la profundidad de la reverberación, mantenga pulsado **Key Function** y luego pulse **F#4** o **G4** repetidamente.

Para ajustar la profundidad de la reverberación al valor por defecto (3), mantenga pulsado **Key Function** y luego pulse **G#4**.

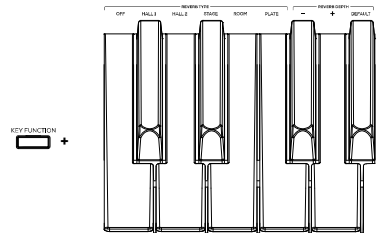

Transposición

Esta función de tecla permite transponer el tono general del piano hacia arriba o abajo en una octava como máximo en incrementos de un semitono en cualquier dirección.

Para modificar la transposición, mantenga pulsado **Key Function** y luego pulse **F#4** o **G4** respectivamente. Para subir/bajar múltiples niveles la transposición, mantenga pulsado **Key Function** y luego pulse **F#4** o **G4** repetidamente.

Para ajustar la transposición al valor por defecto, mantenga pulsado **Key Function** y luego pulse **G#4**.

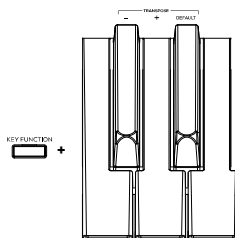

Ajuste del tono

Esta función de tecla permite realizar el ajuste fino del tono general del piano hacia arriba o abajo en un máximo de 50 centésimos en 25 incrementos de dos centésimos en cualquier dirección.

Para modificar el ajuste del tono, mantenga pulsado **Key Function** y luego pulse **A4** o **A#4** respectivamente. Para subir/bajar múltiples niveles el volumen del metrónomo, mantenga pulsado **Key Function** y luego pulse **A4** o **A#4** repetidamente.

Para regresar la transposición al valor por defecto de fábrica (0 centésimos, A = 440 Hz), mantenga pulsado **Key Function** y luego pulse **B4**.

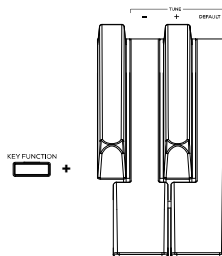

Resonancia de pedal

La resonancia de pedal es una función que simula la reverberación de notas al pulsar el pedal de sostenido en un piano real. Con **Pedal Resonance** activada, el Prestige reproduce los ricos armónicos y las características únicas del sonido de un piano real cuando se utiliza el pedal de sostenido.

Para activar/desactivar la resonancia del pedal, mantenga pulsado **Key Function** y luego pulse la tecla **F#7**.

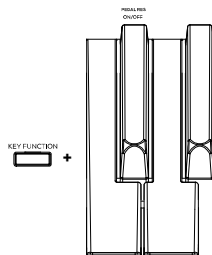

Modo de lección

La característica modo de lección divide las 88 teclas en dos zonas del mismo tono y voz. Esto le permite tanto el estudiante como al profesor observar y/o tocar juntos fácilmente durante las lecciones sin tener que alejarse del piano, turnarse o estirarse sobre el otro para tocar el mismo tono.

Nota: En el modo de lección, los modos de capas y división se desactivarán automáticamente.

Nota: Durante el modo de reproducción de demo no se puede seleccionar el modo Lesson (Lección).

Para activar/desactivar el modo de lección, mantenga pulsado **Key Function** y luego pulse la tecla **F7**.

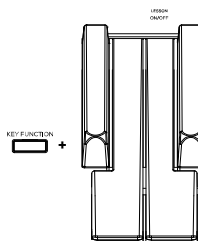

Ajustes

Cómo modificar los demás ajustes del piano digital:

Para ajustar la sensibilidad de la placa del teclado, mantenga pulsado **Key Function** y luego pulse una de las siguientes opciones:

- **Fija (C#7):** El nivel de volumen no cambia en absoluto independientemente de la fuerza con la que toque las 88 teclas.
- **Baja (D7):** El nivel de volumen no cambia demasiado en función de la fuerza con la que toque las 88 teclas.
- **Media (D#7):** Esta es la respuesta táctil estándar del piano y el ajuste por defecto.
- **Alta (E7):** El nivel de volumen cambia significativamente en función de la fuerza con la que toque las 88 teclas. Deberá tocar las teclas con fuerza para producir un sonido de volumen alto.

Para modificar el canal MIDI de la placa del teclado, mantenga pulsado **Key Function** y luego pulse **FG7** o **G#7** respectivamente. Para subir/bajar múltiples niveles de este canal, mantenga pulsado **Key Function** y luego pulse **G7** o **G#7** repetidamente. Las opciones disponibles para esta función de tecla son 1-16. El canal MIDI por defecto es el 1.

Para activar/desactivar el MIDI local, mantenga pulsado **Key Function** y luego pulse la tecla **A7**. Cuando el MIDI local está activado (por defecto) el sonido se generará y escuchará a través del altavoz y los mensajes MIDI se enviarán a través de la salida USB-MIDI cuando se toquen las teclas. Cuando el MIDI local está desactivado el sonido no se generará, sin embargo, los mensajes MIDI seguirán enviándose a través de la salida USB-MIDI cuando se toquen las teclas.

Para activar/desactivar el sonido tipo "clic" que se escucha al modificar los ajustes, mantenga pulsado **Key Function** y luego pulse **A#7**.

Para activar/desactivar el modo de ahorro de energía (apagado automático), mantenga pulsado **Key Function** y luego pulse **B7**.

Nota: El tiempo de apagado automático por defecto es de 30 minutos.

Para restaurar los ajustes predeterminados de fábrica del piano, mantenga pulsado **Key Function** y luego pulse **C8**.

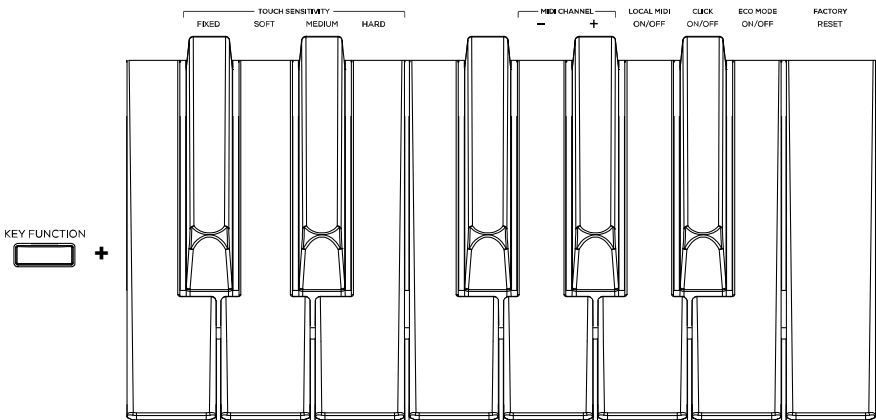

Guide d'utilisation (Français)

Présentation

Contenu de la boîte

Prestige	Pédale de sustain
Adaptateur d'alimentation	Guide d'utilisation
Pupitre	Consignes de sécurité et informations concernant la garantie
Carte de téléchargement du logiciel	

Assistance

Pour les dernières informations concernant ce produit (la configuration système minimale requise, la compatibilité, etc) et l'enregistrement du produit, veuillez visitez le site alesis.com.
 Pour de plus amples informations, visitez alesis.com/support.

Démarrage

Schéma de connexion

Les éléments qui ne figurent pas dans [Présentation > Contenu de la boîte](#) sont vendus séparément.

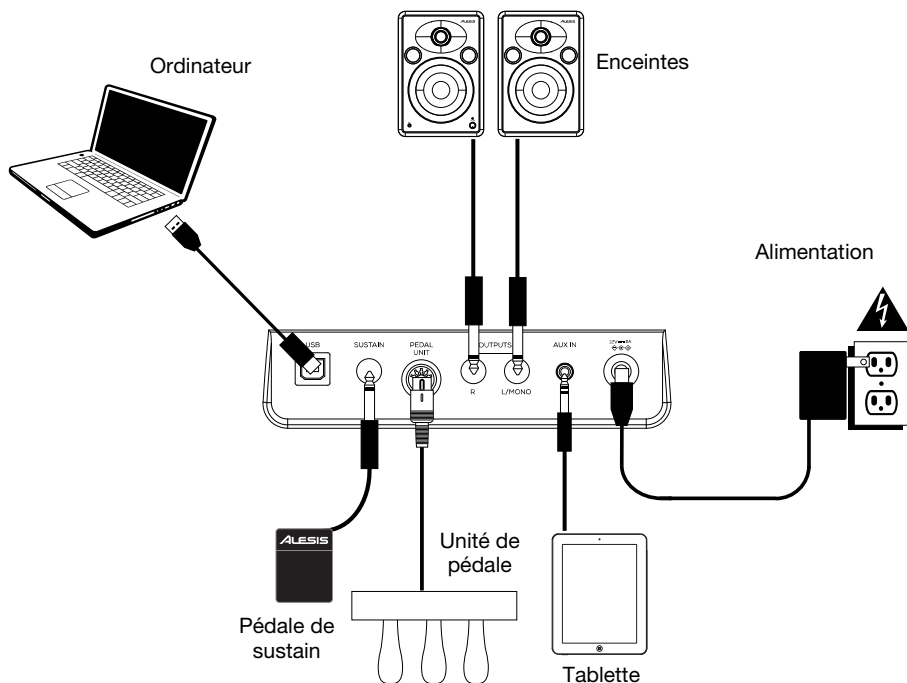

Caractéristiques

Panneau supérieur

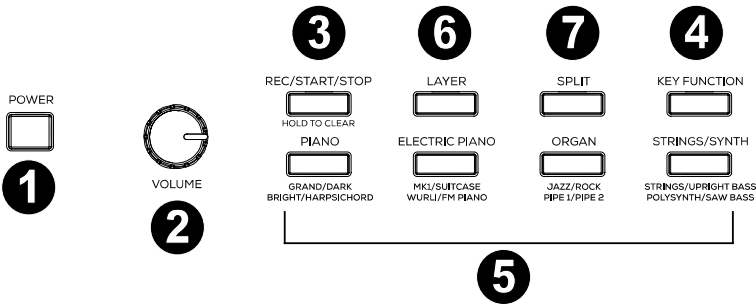

1. **Interrupteur d'alimentation** : Cette touche met le piano sous et hors tension.
2. **Bouton du volume** : Ce bouton permet d'ajuster le niveau du volume de la **sortie ligne** et de la **sortie casque**.

Remarque : Si les haut-parleurs internes ne produisent aucun son, vérifiez que le bouton Volume n'est pas réglé trop bas ou si un casque d'écoute est branché sur soit **sortie casque**. Les haut-parleurs sont mis en sourdine lorsqu'un casque d'écoute est branché à soit **sortie casque**.

3. **Touche Rec/Start/Stop** : Cette touche permet de lancer et d'arrêter l'enregistrement d'une chanson utilisateur, de lancer et d'arrêter la lecture d'une chanson utilisateur, d'arrêter la lecture d'une chanson de démonstration et d'arrêter le métronome. Maintenir cette touche enfoncée permet d'effacer une chanson utilisateur.
4. **Touche Key Function** : Maintenir cette touche enfoncée tout en appuyant sur l'une des 88 touches permet de modifier différents paramètres.
5. **Touches Voice Select** : Ces touches permettent de sélectionner une voix pré-réglée. Veuillez consulter la section **Fonctionnement > Voix** afin d'en savoir plus.
6. **Touche Layer** : Cette touche permet d'activer et de désactiver le mode Layer.
7. **Touche Split** : Cette touche permet d'accéder et de quitter le mode Split (séparation du clavier).

Panneau arrière

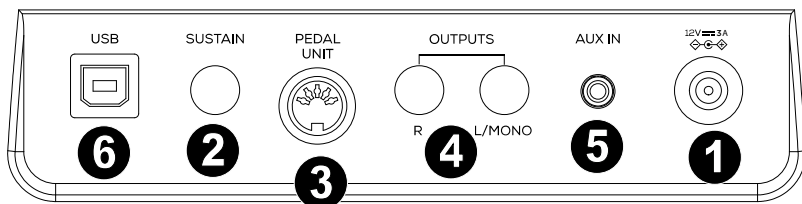

- Entrée d'alimentation** : Cette entrée permet de brancher l'adaptateur secteur fourni.
- Entrée pédale de sustain** : Cette entrée permet de brancher une pédale standard 6,35 mm.
- Entrée pour pédale** : Cette entrée permet de brancher une pédale.
- Sorties ligne** : Ces sorties permettent de brancher un appareil audio externe comme un amplificateur, une console de mixage ou un enregistreur. Utilisez les **sorties R** et **L** pour une sortie stéréo ou uniquement la **sortie L** pour une sortie mono.
- Entrée auxiliaire** : Cette entrée permet de brancher un appareil mobile ou une autre source audio. Vous pouvez régler le volume de l'entrée à partir de l'appareil mobile ou de la source audio.
- Port USB** : Ce port permet la transmission de données MIDI vers un ordinateur.

Panneau avant

- Sortie casque** : Cette sortie permet de brancher un casque d'écoute stéréo avec une fiche de 6,35 mm. Lorsqu'un casque d'écoute est branché, les haut-parleurs internes sont désactivés et le son est seulement entendu via le casque.
- Sortie casque** : Cette sortie permet de brancher un casque d'écoute stéréo avec une fiche de 3,5 mm. Lorsqu'un casque d'écoute est branché, les haut-parleurs internes sont désactivés et le son est seulement entendu via le casque.

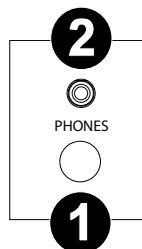

Fonctionnement

Démarrage rapide

Chansons de démonstration

Le piano numérique Prestige dispose de 10 chansons de démonstration.

- Fantaisie-Impromptu in C# Minor Opus 66
- Etude Opus 25 No. 1
- Polonaise No. 6 in A Flat Major Opus 53
- Sonata No. 16 in C Major
- Toccata and Fugue in D Minor
- Prelude and Fugue No. 30 in D Minor
- Prelude and Fugue No. 1 in C Major
- Suite of Minuets in F Major
- Danse des Mirlitons
- Wedding March

Pour faire jouer une des chansons de démonstration :

1. **Pour faire la lecture d'une chanson de démonstration**, maintenez la touche **Key Function** enfoncée, puis appuyez sur une des touches entre do¹# et la¹#.
2. **Pour arrêter la lecture d'une chanson de démonstration**, appuyez sur la touche **Rec/Start/Stop**.

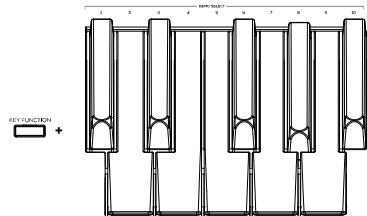

Voix de démonstration

Chaque touche Voice sur le panneau est pré-réglée avec une voix de démonstration. Maintenez la touche **Key Function** enfoncée, puis appuyez sur do¹. Ceci fera jouer la voix de démonstration pour le son sélectionné. Si le mode Layer ou Split est activé, la voix de démonstration jouera la voix supérieure.

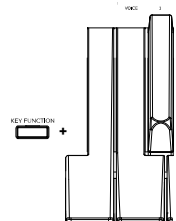

Voix

Le piano numérique Prestige dispose de 4 catégories de voix avec 4 variations de voix chacune pour un total de 16 voix :

Catégorie de voix	Piano	Electric Piano	Organ	Strings/Synth
Variation 1 (DEL blanche)	Grand Piano	Mark I	Jazz Organ	String Ensemble
Variation 2 (DEL verte)	Dark Grand	Suitcase	Rock Organ	Upright Bass
Variation 3 (DEL rouge)	Bright Grand	Wurlii	Pipe Organ 1	Polysynth
Variation 4 (DEL bleue)	Harpsichord	FM Piano	Pipe Organ 2	Synth Bass



Pour sélectionner et faire jouer une voix :

- Appuyez sur l'une des touches **Voice Select** pour sélectionner une catégorie de voix. La DEL correspondante s'allumera afin d'indiquer la catégorie de voix sélectionnée.
- Appuyez **de nouveau** sur la même touche **Voice Select** afin de sélectionner une des autres variations de voix dans cette catégorie. La DEL correspondante changera de couleur afin d'indiquer la variation de voix sélectionnée.
- Jouez les touches du clavier pour entendre la voix.
- Pour modifier le volume de la voix principale, maintenez la touche Key Function enfoncée, puis appuyez sur une des touches entre **ré⁵** et **fa⁵**. Les options disponibles pour cette fonction sont 1 (ré⁵), 2 (ré⁵#), 3 (mi⁵), 4 (fa⁵) et 5 (fa⁵#).

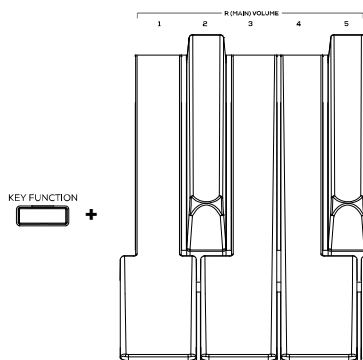

Mode de superposition de voix

Le mode Split vous permet de diviser les 88 touches en deux zones afin que vous puissiez avoir deux voix différentes pour chacune de vos mains. Par exemple, vous voudrez peut-être la voix de piano pour votre main droite et la voix de basse pour votre main gauche. Le mode Layer permet de superposer deux voix différentes afin d'obtenir un son plus riche.

Pour activer le mode Layer :

1. Appuyez puis relâchez la touche **Layer**. La DEL correspondante s'allumera afin d'indiquer que le mode Layer est activé. Lorsque le mode Layer est activé, la voix superposée devient la voix R2.
2. Maintenez la touche **Layer** enfoncée tout en appuyant sur une des touches **Voice Select** afin de sélectionner une voix superposée.
3. **Pour modifier le volume de la voix superposée (R2)**, maintenez la touche Key Function enfoncée, puis appuyez sur une des touches entre **sol¹** et **si⁵**. Les options disponibles pour cette fonction sont 1 (sol¹), 2 (sol²#), 3 (la²), 4 (la²#) et 5 (si²).
4. Pour désactiver le mode Layer, appuyez et relâchez de nouveau la touche Layer. La DEL correspondante s'éteindra afin d'indiquer que le mode Layer est désactivé.

KEY FUNCTION +

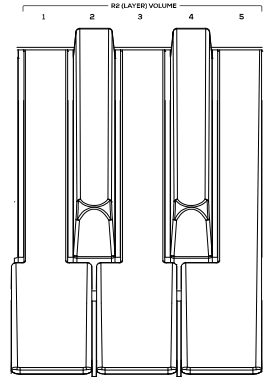

Remarque : En mode Layer, il est impossible de superposer 2 variations de voix de la même catégorie.

Remarque : La première touche **Voice** enfoncée sera définie comme voix « principale », et la deuxième sera définie comme voix « secondaire ».

Mode de séparation du clavier

Le mode Split permet de diviser le clavier de 88 touches en deux zones afin que vous puissiez utiliser deux voix différentes pour chacune de vos mains. Par exemple, vous pourriez utiliser la voix Piano avec la main droite et la voix Bass avec la main gauche. Lorsque le mode Split est activé, la voix de la main gauche devient la voix L1.

Pour activer le mode Split :

1. Appuyez puis relâchez la touche **Split**. La DEL correspondante s'allumera afin d'indiquer que le mode Split est activé.
2. Maintenez la touche **Split** enfoncée tout en appuyant sur une des touches **Voice Select** afin de sélectionner une voix de séparation.
3. Maintenez la touche **Split** enfoncée tout en appuyant sur une des touches du clavier afin de définir le point de séparation du clavier.
4. **Pour modifier le volume de la** voix de séparation, maintenez la touche Key Function enfoncée, puis appuyez sur une des touches entre **la⁵** et **do⁶#**. Les options disponibles pour cette fonction sont 1 (la⁵), 2 (la⁵#), 3 (si⁵), 4 (do⁶) et 5 (**do⁶#**).
5. Pour désactiver le mode Split, appuyez et relâchez de nouveau la touche **Split**. La DEL correspondante s'éteindra afin d'indiquer que le mode Split est désactivé.

KEY FUNCTION +

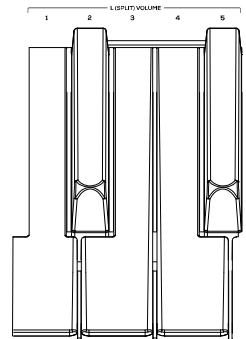

Pour désactiver le mode Split, appuyez de nouveau sur la touche **Split**. La DEL de la touche **Split** s'éteint lorsque le mode Split est désactivé.

Fonctions avancées

Métronome

La fonction de métronome fournit un battement régulier afin de vous permet de maintenir le tempo. Le tempo du métronome peut être réglé de 30 à 280 battements par minute.

Remarque : Le métronome ne peut être utilisé en mode Demo.

Pour activer ou désactiver le métronome, maintenez la touche **Key Function** enfoncée et appuyez sur la touche **si**².

Pour définir le tempo via la fonction Tap, maintenez la touche Key Function enfoncée, puis appuyez sur la touche **do**² au moins à deux reprises afin d'obtenir le tempo désiré.

Pour réinitialiser le réglage par défaut du tempo (120 BPM), maintenez la touche Key Function enfoncée, puis appuyez sur la touche **do**²#.

Pour modifier manuellement le tempo du métronome, maintenez la touche Key Function enfoncée, puis entrez 3 chiffres en utilisant les touches **ré**² à **si**².

Pour diminuer ou augmenter le volume du métronome, maintenez la touche **Key Function** enfoncée, puis appuyez respectivement sur les touches **do**³ ou **do**³#. Pour augmenter ou diminuer de plusieurs valeurs, maintenez la touche **Key Function** enfoncée, puis appuyez plusieurs fois sur **do**³ ou **do**³#.

Pour réinitialiser le réglage par défaut du volume du métronome (4), maintenez la touche **Key Function** enfoncée, puis appuyez sur **ré**³.

Pour modifier la division temporelle du métronome, maintenez la touche **Key Function** enfoncée, puis appuyez respectivement sur les touches **ré**³ ou **mi**³. Pour augmenter ou diminuer de plusieurs valeurs, maintenez la touche **Key Function** enfoncée, puis appuyez plusieurs fois sur **ré**³ ou **mi**³.

Pour réinitialiser le réglage par défaut de la division temporelle du métronome (4), maintenez la touche **Key Function** enfoncée, puis appuyez sur **fa**³.

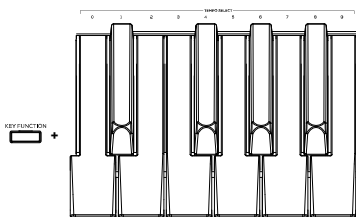
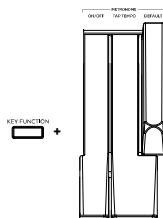

Mode chanson utilisateur

Pour enregistrer ou lancer la lecture d'une chanson utilisateur :

1. Appuyez sur la touche **Rec/Start/Stop** pour passer en mode User Song. La DEL Rec/Start/Stop clignotera rapidement.
2. Appuyez sur l'une des **88 touches** pour lancer l'enregistrement d'une chanson. La DEL Rec/Start/Stop clignotera lentement. Si le métronome est activé, la DEL Rec/Start/Stop clignotera au tempo actuel.
3. Appuyez de nouveau sur la touche **Rec/Start/Stop** pour arrêter l'enregistrement. La DEL Rec/Start/Stop sera allumée pour confirmer qu'une chanson existe.
4. Appuyez de nouveau sur la touche **Rec/Start/Stop** pour lancer la lecture de l'enregistrement. La DEL Rec/Start/Stop clignotera lentement. Appuyez sur la touche **Rec/Start/Stop** pour arrêter la lecture de la chanson utilisateur. La DEL Rec/Start/Stop sera allumée lorsqu'une chanson existe et que la lecture est arrêtée.
5. Maintenez la touche **Rec/Start/Stop** enfoncée pendant 3 secondes pour effacer la chanson utilisateur. La DEL Rec/Start/Stop clignotera rapidement 3 fois pour confirmer qu'elle a été effacée.

Remarques importantes concernant le mode chanson utilisateur :

- La chanson utilisateur enregistrée restera en mémoire jusqu'à ce qu'elle soit effacée.
- Si la mémoire interne devient pleine durant l'enregistrement, l'enregistrement s'arrêtera automatiquement et sera sauvegardé.

Réverbération

Vous pouvez également ajouter un effet de réverbération qui peut être réglé à votre son.

Pour sélectionner le type d'effet de réverbération, maintenez la touche **Key Function** enfoncée, puis appuyez sur une des touches entre **do⁵** à **fa⁵**. Les options disponibles pour cette fonction sont **Off** (**do⁴**), **Hall 1** (**do⁴#**), **Hall 2** (**ré⁴**), **Stage** (**ré⁴#**), **Room** (**mi⁴**) et **Plate** (**fa⁴**).

Pour modifier la profondeur de la réverbération, maintenez la touche **Key Function** enfoncée, puis appuyez respectivement sur **fa⁴#** ou **sol⁴**. Pour augmenter ou diminuer de plusieurs valeurs, maintenez la touche **Key Function** enfoncée, puis appuyez plusieurs fois sur **fa³** ou **sol³**.

Pour réinitialiser le réglage par défaut de la profondeur de la réverbération (3), maintenez la touche **Key Function** enfoncée, puis appuyez sur **sol³#**.

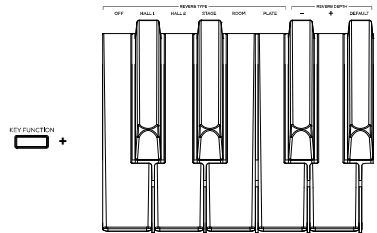

Transposition

Cette fonction permet de transposer la hauteur tonale du piano vers le haut ou vers le bas par incréments de demi-tons jusqu'à une octave.

Pour modifier la transposition, maintenez la touche **Key Function** enfoncée, puis appuyez respectivement sur **fa³#** ou **sol³**. Pour augmenter ou diminuer de plusieurs valeurs, maintenez la touche **Key Function** enfoncée, puis appuyez plusieurs fois sur **fa³#** ou **sol³**.

Pour réinitialiser le réglage par défaut de la transposition (4), maintenez la touche **Key Function** enfoncée, puis appuyez sur **sol²#**.

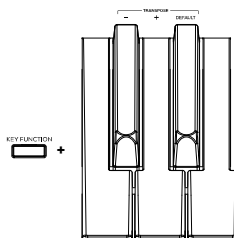

Hauteur tonale

Cette fonction permet de régler la hauteur tonale globale du piano vers le haut ou vers le bas d'un maximum de 50 incréments dans un sens ou dans l'autre.

Pour modifier la hauteur tonale, maintenez la touche **Key Function** enfoncée, puis appuyez respectivement sur **la³** ou **la³#**. Pour augmenter ou diminuer de plusieurs valeurs, maintenez la touche **Key Function** enfoncée, puis appuyez plusieurs fois sur **la³** ou **la³#**.

Pour réinitialiser le réglage par défaut de la transposition (0 cent, la = 440 Hz), maintenez la touche **Key Function** enfoncée, puis appuyez sur **B4**.

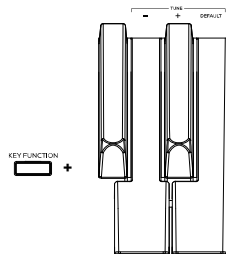

Résonance de pédale

La résonance de pédale est une fonction qui simule la réverbération des notes lorsque la pédale de sustain est enfoncée sur un piano acoustique. La fonction **Pedal Resonance** permet au Prestige de reproduire les sons harmoniques riches et caractéristiques uniques d'un piano acoustique lorsqu'une pédale de sustain est utilisée.

Pour activer ou désactiver la fonction Pedal Resonance, maintenez la touche **Key Function** enfoncée, puis appuyez sur la touche **fa⁶#**.

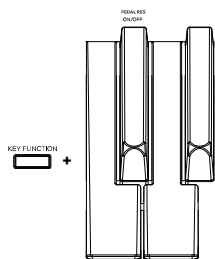

Mode d'apprentissage

Le mode Lesson permet de séparer le clavier de 88 touches en deux zones avec la même hauteur tonale et la même voix. Ceci permet à l'étudiant et au professeur de facilement observer l'autre jouer sans devoir jouer tour à tour ou se nuire à jouer ensemble sur la même tonalité.

Remarque : En mode Lesson, les modes Layer et Split sont automatiquement désactivés.

Remarque : Le mode Lesson ne peut être utilisé en mode Demo.

Pour activer ou désactiver le mode Lesson, maintenez la touche **Key Function** enfoncée, puis appuyez sur la touche **fa⁶**.

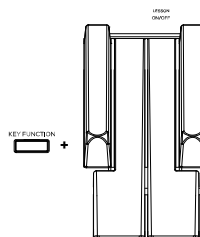

Paramètres

Pour modifier d'autres paramètres du piano numérique :

Pour définir la sensibilité tactile du clavier, maintenez la touche **Key Function** enfoncée, puis appuyez sur l'une des options disponibles :

- **Fixed (do⁶#)** : Cette option fait en sorte que le niveau du volume ne change pas, peu importe la force avec laquelle vous jouez sur les 88 touches.
- **Soft (ré⁶)** : Cette option fait en sorte que le niveau du volume change très peu en fonction de la force avec laquelle vous jouez sur les 88 touches.
- **Medium (ré⁶#)** : Cette option est la réponse tactile standard d'un piano, et le réglage par défaut.
- **Hard (mi⁶)** : Cette option fait en sorte que le niveau du volume change beaucoup en fonction de la force avec laquelle vous jouez sur les 88 touches. Vous devez appuyer fort sur les touches pour produire un son fort.

Pour changer le canal MIDI du clavier, maintenez la touche **Key Function** enfoncée, puis appuyez sur **sol⁶** ou **sol⁶#**. Pour augmenter ou diminuer de plusieurs valeurs, maintenez la touche **Key Function** enfoncée, puis appuyez plusieurs fois sur **sol⁶** ou **sol⁶#**. Les options disponibles pour cette fonction sont 1-16. Le canal MIDI par défaut est 1.

Pour activer ou désactiver la fonction **Local MIDI**, maintenez la touche **Key Function** enfoncée, puis appuyez sur la touche **la⁶**. Lorsque la fonction Local MIDI est activée (par défaut), le son est généré et diffusé par le haut-parleur, et les messages MIDI sont envoyés à la sortie USB-MIDI lorsque les touches sont jouées. Lorsque local MIDI est désactivée, le son ne sera pas généré, cependant les messages MIDI seront toujours envoyés à la sortie USB-MIDI lorsque les touches sont jouées.

Pour activer ou désactiver le clic audio entendu lors de la modification des paramètres, maintenez la touche **Key Function** enfoncée, puis appuyez sur **la⁶#**.

Pour activer ou désactiver le mode d'économie d'énergie (mise hors tension automatique), maintenez la touche **Key Function** enfoncée, puis appuyez sur la touche **si⁶**.

Remarque : Le délai de la mise hors tension automatique par défaut est de 30 minutes.

Pour réinitialiser les réglages par défaut du piano, maintenez la touche **Key Function** enfoncée, puis appuyez sur **do⁷**.

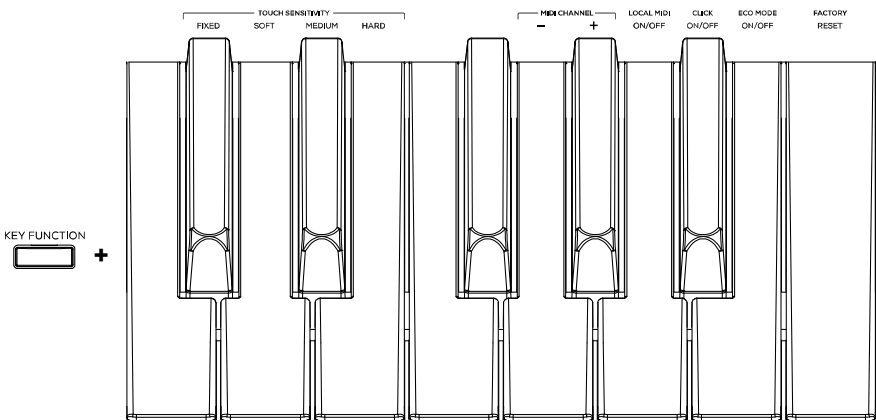

Guida per l'uso (Italiano)

Introduzione

Contenuti della confezione

Prestige

Adattatore di alimentazione

Leggio

Scheda di download del software

Pedale sustain

Guida per l'uso

Istruzioni di sicurezza e garanzia

Assistenza

Per conoscere le ultime informazioni in merito a questo prodotto (i requisiti di sistema complete, compatibilità, ecc) e per la registrazione del prodotto, recarsi alla pagina alesis.com.

Per ulteriore assistenza, recarsi alla pagina alesis.com/support.

Installazione

Schema dei collegamenti

Elementi non elencati sotto *Introduzione > Contenuti della confezione* sono venduti separatamente.

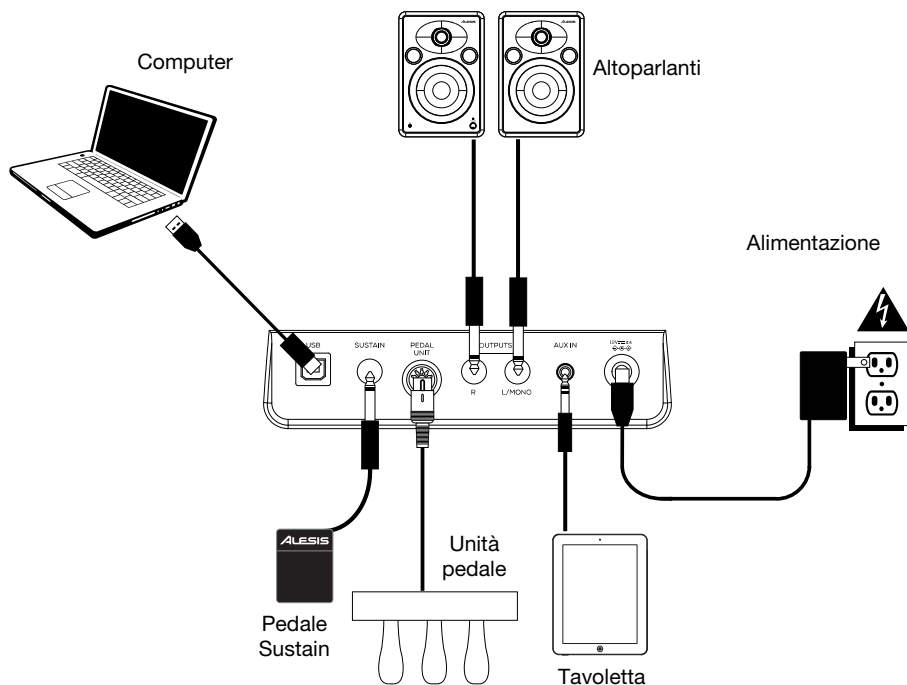

Caratteristiche

Pannello superiore

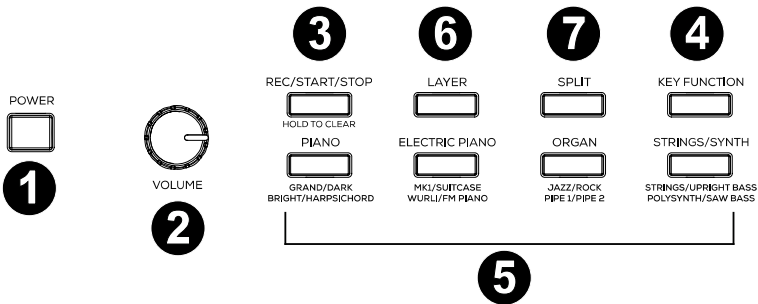

1. **Interruttore di alimentazione:** accende e spegne il pianoforte.
2. **Manopola volume:** regola il volume per l'uscita di linea e per o l'uscita cuffie.

Nota bene: se gli altoparlanti interni non producono alcun suono, assicurarsi che la manopola Volume non sia troppo bassa e che le cuffie non siano inserite nell'apposita o uscita cuffie. Se le cuffie sono inserite o nell'uscita cuffie, gli altoparlanti saranno silenziati.
3. **Tasto Rec/Start/Stop:** premere questo tasto per armare la registrazione o per interrompere la registrazione di una canzone utente, avviare o interrompere una canzone utente, interrompere una canzone demo o fermare il metronomo. Tenere premuto questo tasto per cancellare una canzone utente esistente.
4. **Tasto Key Function:** tenere premuto questo tasto premendo contemporaneamente uno degli 88 tasti per modificare varie impostazioni.
5. **Tasti Voice Select (scelta voce):** premere uno di questi tasti per selezionare una voce predefinita. Si veda [Operazione > Voci](#) per saperne di più.
6. **Tasto Layer:** premere questo tasto per abilitare o disabilitare la modalità Layer.
7. **Tasto Split:** premere questo tasto per entrare o uscire dalla modalità di divisione Split.

Pannello posteriore

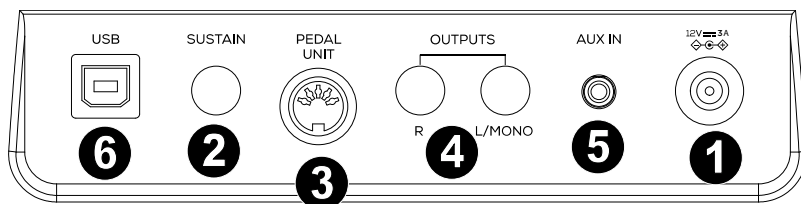

1. **Connettore di alimentazione:** collegare a questo livello l'adattatore di alimentazione in dotazione.
2. **Ingresso pedale sustain:** collegare un pedale sustain standard da 6,35 mm (1/4") a questo livello.
3. **Ingresso unità pedale:** collegare un pedale a questo ingresso.
4. **Uscita di linea:** collegare dispositivi audio esterni quali amplificatori, mixer o registratori a questo livello. Servirsi delle uscite **R** ed **L** per un'uscita stereo o la sola uscita **L** per un'uscita mono.
5. **Ingresso Aux:** collegare un dispositivo mobile o altre fonti audio a questo ingresso. È possibile regolare il volume di questo dispositivo sul proprio dispositivo mobile o altre fonti audio.
6. **Porta USB:** consente il trasferimento dei dati MIDI a un computer.

Pannello frontale

1. **Uscita cuffie:** collegare cuffie stereo con connettore stereo da 6,35 mm (1/4"). Quando le cuffie sono collegate, gli altoparlanti interni si spengono automaticamente e il suono si sente unicamente attraverso le cuffie stesse.
2. **Uscita cuffie:** collegare cuffie stereo con connettore stereo da 3,5 mm (1/8"). Quando le cuffie sono collegate, gli altoparlanti interni si spengono automaticamente e il suono si sente unicamente attraverso le cuffie stesse.

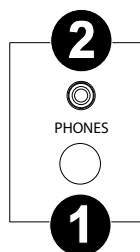

Operazione

Inizio rapido

Riproduzione di canzoni Demo

Il pianoforte digitale Prestige presenta 10 canzoni demo:

- **Fantaisie-Improptu in C# Minor Opus 66**
- **Etude Opus 25 No. 1**
- **Polonaise No. 6 in A Flat Major Opus 53**
- **Sonata No. 16 in C Major**
- **Toccata and Fugue in D Minor**
- **Prelude and Fugue No. 30 in D Minor**
- **Prelude and Fugue No. 1 in C Major**
- **Suite of Minuets in F Major**
- **Danse des Mirlitons**
- **Wedding March**

Per riprodurle:

1. **Per riprodurre una canzone demo**, tenere premuto il tasto **Key Function** e premere un tasto da C#2 ad A#2.
2. **Per fermare una canzone demo**, premere il tasto **Rec/Start/Stop**.

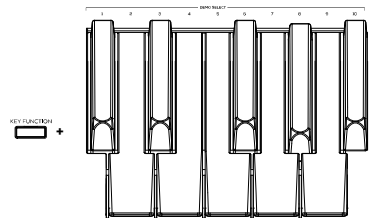

Riproduzione delle voci demo

Ciascun tasto **Voice** sul pannello è predefinito con una voce demo. Premere e tenere premuto il tasto **Key Function**, quindi premere C2. In questo modo verrà riprodotta la demo vocale per il suono selezionato. Se la modalità layer o split sono attive, la demo vocale verrà riprodotta per la voce superiore.

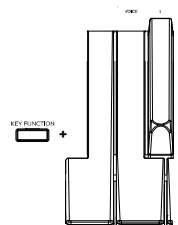

Voci

Il pianoforte digitale Prestige presenta 4 categorie vocali con 4 varianti vocali ciascuna, per un totale di 16 voci tra cui scegliere:

Categoria voce	Piano	Electric Piano	Organ	Strings/Synth
Variante 1: (LED bianco)	Pianoforte	Mark I	Organo jazz	Insieme di archi
Variante 2: (LED verde)	Pianoforte Dark Grand	Suitcase	Organo rock	Contrabbasso
Variante 3 (LED rosso)	Bright Grand	Wurlii	Organo a canne 1	Sintetizzatore multiplo
Variante 4 (LED blu)	Clavicembalo	Piano FM	Organo a canne 2	Synth di basso



Per selezionare e riprodurre una voce:

1. Premere uno dei tasti **Voice Select** per selezionare una categoria vocale. Il LED corrispondente sarà acceso per tale categoria.
2. Premere nuovamente lo stesso tasto **Voice Select** per selezionare una delle altre varianti voce in tale categoria. Il LED corrispondente cambierà colore a indicare quale voce variante è stata selezionata. Suonare i tasti per sentire la voce.
3. Per modificare il volume della voce principale, tenere premuto **Key Function**, quindi premere un tasto da **D6** a **F#6**. Le opzioni disponibili tra cui scegliere per questa funzione sono 1 (D6), 2 (D#6), 3 (E6), 4 (F6) e 5 (F#6).

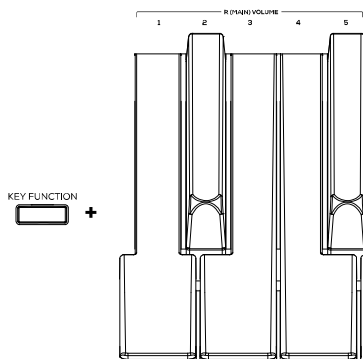

Modalità Layer

Questa funzione consente la sovrapposizione di due voci diverse per ottenere un suono più ricco e pieno.

Per abilitare la modalità Layer:

1. Premere e rilasciare il tasto **Layer**. Il LED corrispondente si accenderà a indicare che la modalità layer è attiva. Quando la modalità Layer è attiva, la voce sovrapposta è considerata la voce R2.
2. Tenere premuto il tasto **Layer** servendosi dei tasti **Voice Select** per selezionare uno strato
3. **Per modificare il volume dello strato voce (R2)**, tenere premuto **Key Function**, quindi premere un tasto da **G6** a **B6**. Le opzioni disponibili tra cui scegliere per questa funzione sono 1 (G6), 2 (G#6), 3 (A6), 4 (A#6) e 5 (B6).
4. Per disabilitare la modalità layer, premere e rilasciare il tasto **Layer** ancora una volta. Il LED corrispondente si spegnerà a indicare che la modalità layer è disattiva.

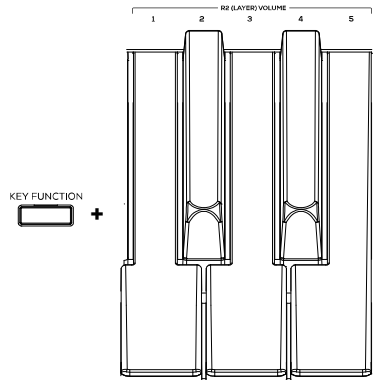

Nota bene: in modalità layer non è possibile stratificare 2 variazioni voce della stessa categoria.

Nota bene: il primo tasto **Voice** che viene premuto quando si selezionano le voci da sovrapporre sarà impostato come voce "superiore", mentre il secondo tasto **Voice** premuto sarà la voce "inferiore".

Modalità Split

Questa modalità consente di dividere gli 88 tasti in due zone in modo da poter avere voci diverse per ciascuna mano. Ad esempio, si potrebbero avere la voce Pianoforte per la mano destra e la voce Basso per quella sinistra. Quando la modalità Split è attiva, la voce a sinistra è considerata la voce L1.

Per abilitare la modalità Split:

1. Premere e rilasciare il tasto **Split**. Il LED corrispondente si accenderà a indicare che la modalità Split è attiva.
2. Tenere premuto il tasto **Split** premendo un tasto **Voice Select** per selezionare una voce split.
3. Tenere premuto il tasto **Split** premendo un tasto per impostare il punto di divisione.
4. **Per modificare il volume della voce split**, tenere premuto **Key Function**, quindi premere un tasto da **A6** a **C#6**. Le opzioni disponibili tra cui scegliere per questa funzione sono 1 (A6), 2 (A#6), 3 (B6), 4 (C6) e 5 (C#6).
5. Per disabilitare la modalità Split, premere e rilasciare il tasto **Split** ancora una volta. Il LED corrispondente si spegnerà a indicare che la modalità Split è disattiva.

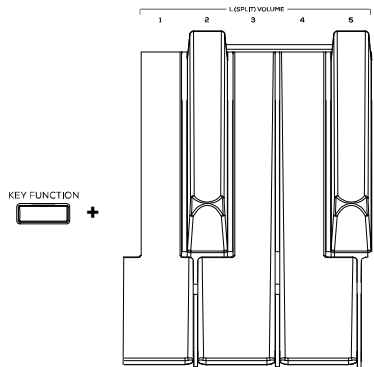

Per disattivare la modalità Split, premere nuovamente il tasto **Split**. Il LED del tasto Split si spegne quando la modalità Split è disattiva.

Metronomo

La funzione di metronomo garantisce un battito costante per aiutare a fare esercizio con un tempo costante. Il tempo del metronomo può essere regolato liberamente da 30 a 280 battiti al minuto.

Nota bene: il metronomo non può essere utilizzato durante la riproduzione della Demo.

Per attivare o disattivare il metronomo, tenere premuto il tasto **Key Function**, quindi premere il tasto **B3**.

Per impostare il tempo tramite tocco, tenere premuto il tasto **Key Function**, quindi premere il tasto **C3** almeno 2 volte per ottenere il tempo desiderato.

Per impostare il tempo su quello predefinito (120 BPM), tenere premuto il tasto **Key Function**, quindi premere il tasto **C#3**.

Per cambiare manualmente il tempo del metronomo, tenere premuto il tasto **Key Function**, quindi premere 3 cifre usando i tasti da **D3** a **B3**.

Per abbassare/alzare il volume del metronomo, tenere premuto il tasto **Key Function**, quindi premere **C4** o **C#4** rispettivamente. Per aumentarlo o ridurlo in più passaggi, tenere premuto il tasto **Key Function**, quindi premere **C4** o **C#4** ripetutamente.

Per impostare il volume del metronomo su quello predefinito (4), tenere premuto il tasto **Key Function**, quindi premere **D4**.

Per modificare la divisione metrica del metronomo, tenere premuto il tasto **Key Function**, quindi premere **D#4** o **E4** rispettivamente. Per aumentarla o ridurla in più passaggi, tenere premuto il tasto **Key Function**, quindi premere **D#4** o **E4** ripetutamente.

Per impostare la divisione metrica del metronomo sul suo valore predefinito (4), tenere premuto il tasto **Key Function**, quindi premere **F4**.

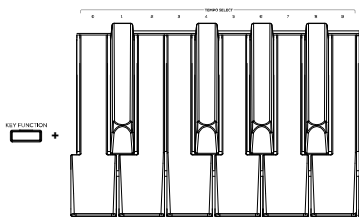
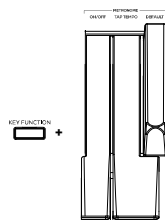

Modalità canzone utente

Per registrare e/o riprodurre una canzone utente:

1. Premere il tasto **Rec/Start/Stop** per entrare in modalità canzone utente. Il LED Rec/Start/Stop lampeggerà rapidamente in maniera continua.
2. Premere uno qualsiasi degli **88 tasti** per iniziare a registrare una canzone. Il LED Rec/Start/Stop lampeggerà lentamente in maniera continua. Se il metronomo è acceso, il LED Rec/Start/Stop lampeggerà al tempo corrente.
3. Premere nuovamente il tasto **Rec/Start/Stop**. Il LED Rec/Start/Stop sarà illuminato in maniera fissa a indicare che esiste una canzone.
4. Premere nuovamente il tasto **Rec/Start/Stop** per riprodurre la registrazione. Il LED Rec/Start/Stop lampeggerà lentamente in maniera continua. Premere nuovamente il tasto **Rec/Start/Stop** per fermare la canzone utente. Il LED Rec/Start/Stop sarà illuminato in maniera fissa quando una canzone esiste ed è interrotta.
5. Tenere premuto il tasto **Rec/Start/Stop** per 3 secondi per cancellare la canzone utente. Il LED Rec/Start/Stop LED lampeggerà rapidamente 3 volte per confermare che è stata cancellata.

Note importanti sulla Modalità canzone utente:

- La canzone utente registrata rimarrà in memoria finché non verrà cancellata.
- Se la memoria interna si riempie durante la registrazione, questa si interromperà e verrà salvata automaticamente.

Reverb

Al suono è inoltre possibile aggiungere un effetto di riverbero regolabile.

Per selezionare il tipo di effetto reverb, tenere premuto **Key Function**, quindi premere un tasto da **C5 a F5**. Le opzioni disponibili per questa funzione tasto sono **Off**, (**C5**), **Hall 1** (**C#5**), **Hall 2** (**D5**), **Stage** (**D#5**), **Room** (**E5**) e **Plate** (**F5**).

Per modificare la profondità del riverbero, tenere premuto il tasto **Key Function**, quindi premere **F#5** o **G5** rispettivamente. Per aumentarla o ridurla in più passaggi, tenere premuto il tasto **Key Function**, quindi premere **F#4** o **G4** ripetutamente.

Per impostare la profondità del riverbero sul suo valore predefinito di fabbrica (3), tenere premuto il tasto **Key Function**, quindi premere **G#4**.

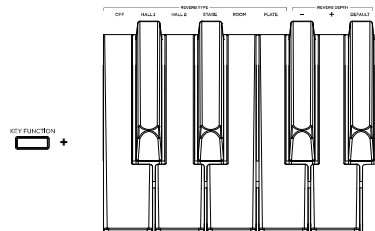

Transpose (trasponi)

Questa funzione consente di trasporre il pitch complessivo del pianoforte verso l'alto o verso il basso di un massimo di un'ottava in incrementi di un semitono.

Per modificare la trasposizione, tenere premuto il tasto **Key Function**, quindi premere **F#4** o **G4** rispettivamente. Per aumentarla o ridurla in più passaggi, tenere premuto il tasto **Key Function**, quindi premere **F#4** o **G4** ripetutamente.

Per impostare la trasposizione sul suo valore predefinito di fabbrica, tenere premuto il tasto **Key Function**, quindi premere **G#4**.

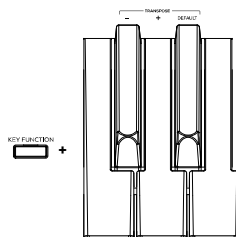

Sintonia

Questa funzione chiave consente di regolare con precisione l'intonazione generale del pianoforte verso l'alto o verso il basso di un massimo di 50 centesimi, con 25 incrementi da due centesimi in entrambe le direzioni.

Per modificare il tuning, tenere premuto il tasto **Key Function**, quindi premere **A4** o **A#4** rispettivamente. Per aumentarlo o ridurlo in più passaggi, tenere premuto il tasto **Key Function**, quindi premere **A4** o **A#4** ripetutamente.

Per impostare la trasposizione sul valore predefinito di fabbrica (0 centesimi, LA = 440 Hz), premere e tenere premuto **Key Function**, quindi premere **B4**.

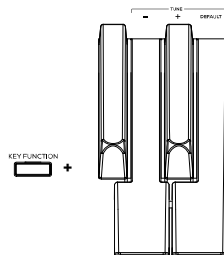

Risonanza del pedale

La risonanza del pedale è una funzione che simula il riverbero delle note quando viene premuto il pedale sustain su un vero pianoforte. Con la funzione **Pedal Resonance** abilitata, il Prestige riproduce la ricca armonica e le caratteristiche di suono uniche di un vero pianoforte quando viene utilizzato il pedale sustain.

Per accendere/spengere la risonanza del pedale, tenere premuto **Key Function**, quindi premere il tasto **F#7**.

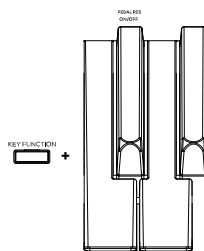

Modalità Lezione

La modalità lezione suddivide gli 88 tasti in due aree con gli stessi pitch e voce. Questo consente allo studente e all'insegnante di guardare facilmente e/o suonare insieme durante le istruzioni senza doversi allontanare dal pianoforte e fare a turno o dovendo allungarsi per suonare lo stesso pitch.

Nota bene: in modalità lezione, le modalità Layer e Split saranno disattivate automaticamente.

Nota bene: la modalità lezione non può essere selezionata durante la riproduzione della Demo.

Per accendere/spengere la modalità lezione (Lesson), tenere premuto il tasto **Key Function**, quindi premere il tasto **F7**.

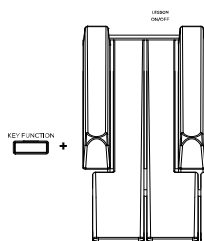

Settings (impostazioni)

Per modificare altre impostazioni del pianoforte digitale:

Per impostare la sensibilità tattile della tastiera, tenere premuto il tasto **Key Function**, quindi premere una delle seguenti opzioni disponibili:

- **Fissa (C#7):** Il livello del volume non cambia affatto per quanto forte o piano vengono suonati gli 88 tasti.
- **Morbida (D7):** Il livello del volume non cambia molto quando vengono suonati piano o forte gli 88 tasti.
- **Media (D#7):** Questa è la risposta standard del pianoforte e l'impostazione predefinita.
- **Dura (E7):** Il livello del volume cambia molto quando vengono suonati piano o forte gli 88 tasti. Per produrre un suono forte, occorre premere forte i tasti.

Per modificare il canale MIDI della tastiera, tenere premuto il tasto **Key Function**, quindi premere **G7** o **G#7**, a seconda. Per aumentarlo o ridurlo in più passaggi, tenere premuto il tasto **Key Function**, quindi premere **G7** o **G#7** ripetutamente. Le opzioni disponibili per questa funzione sono 1-16. Il canale MIDI predefinito è 1.

Per accendere/spegnere il MIDI a livello locale, tenere premuto il tasto **Key Function**, quindi premere il tasto **A7**. Quando il MIDI locale è acceso (impostazione predefinita), il suono sarà generato e si sentirà attraverso la cassa e i messaggi MIDI saranno inviati all'uscita USB-MIDI quando vengono suonati i tasti. Quando il MIDI locale è spento, il suono non sarà generato, ma i messaggi MIDI saranno inviati ugualmente all'uscita USB-MIDI quando vengono suonati i tasti.

Per accendere/spegnere il clic che viene riprodotto quando le impostazioni vengono modificate, tenere premuto **Key Function**, quindi premere **A#7**.

Per accendere/spegnere la modalità eco (spegnimento automatico), tenere premuto il tasto **Key Function**, quindi premere il tasto **B7**.

Nota bene: il tempo predefinito di spegnimento automatico è di 30 minuti.

Per riportare il piano alle sue impostazioni predefinite di fabbrica, tenere premuto il tasto **Key Function**, quindi premere **C8**.

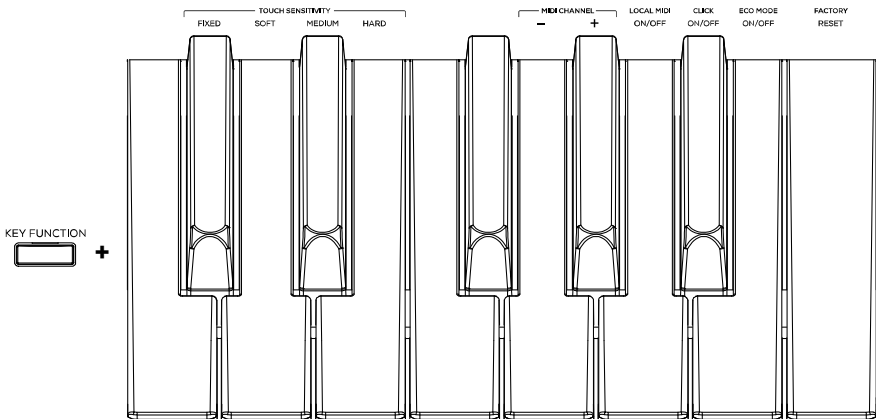

Benutzerhandbuch (Deutsch)

Einführung

Lieferumfang

Prestige	Sustain-Pedal
Netzteil	Benutzerhandbuch
Notenständer	Sicherheitshinweise und Garantieinformationen
Software-Download-Karte	

Kundendienst

Für aktuelle Informationen zu diesem Produkt (Systemanforderungen, Informationen zur Kompatibilität etc.) und zur Produktregistrierung besuchen Sie alesis.com.

Um weitere Unterstützung zu Ihrem Produkt zu erhalten, besuchen Sie alesis.com/support.

Setup

Anschlussdiagramm

Teile, die nicht unter **Einführung > Lieferumfang** angegeben sind, sind separat erhältlich.

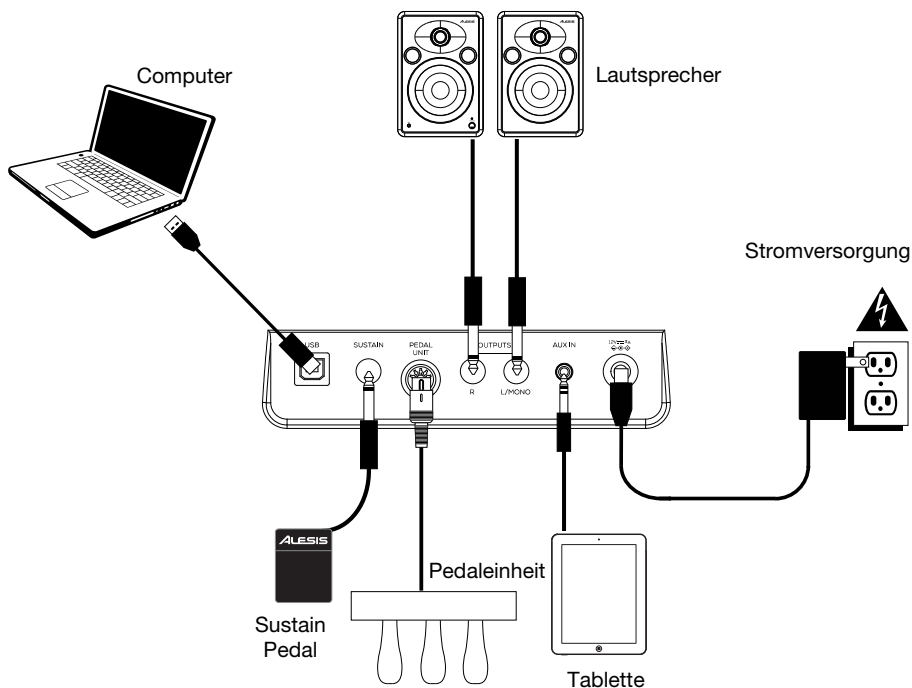

Funktionen

Oberseite

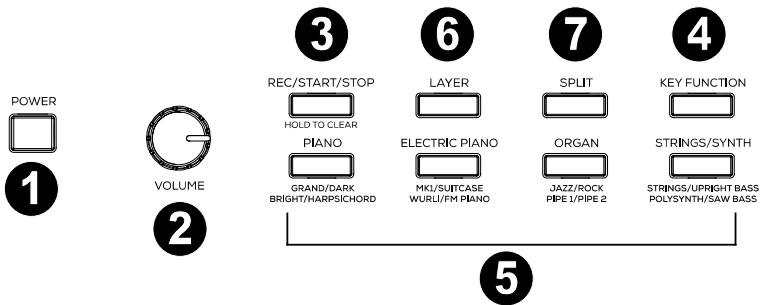

- 1. Netzschalter:** Schaltet die Stromversorgung des Pianos ein bzw. aus.
- 2. Gesamtlautstärkereger:** Stellt die Gesamtlautstärke für den Line- und entweder **Kopfhörerausgang** ein.
Hinweis: Wenn die internen Lautsprecher keinen Ton ausgeben, überprüfen Sie, ob der Gesamtlautstärkereger nicht zu niedrig eingestellt ist, oder ob die Kopfhörer an den entweder **Kopfhörerausgang** angeschlossen sind. Die Lautsprecher werden stumm geschaltet, wenn die Kopfhörer an den entweder **Kopfhörerausgang** angeschlossen sind.
- 3. Rec/Start/Stopp-Taste:** Drücken Sie diese Taste, um die Aufnahme zu aktivieren oder die Aufnahme eines User-Songs zu stoppen, einen User-Song zu starten/stoppen, einen Demo-Song zu stoppen oder das Metronom zu stoppen. Halten Sie diese Taste gedrückt, um einen vorhandenen User-Song zu löschen.
- 4. Key Function-Taste:** Halten Sie diese Taste gedrückt, während Sie gleichzeitig eine der 88 Tasten drücken, um verschiedene Einstellungen zu bearbeiten.
- 5. Voice Select-Tasten:** Drücken Sie eine dieser Tasten, um eine Preset-Voice auszuwählen. Siehe **Betrieb > Voices**, um mehr zu erfahren.
- 6. Layer-Taste:** Drücken Sie diese Taste, um den Layer-Modus zu aktivieren/deaktivieren.
- 7. Split-Taste:** Drücken Sie diese Taste, um den Split-Modus zu starten bzw. zu beenden.

Rückseite

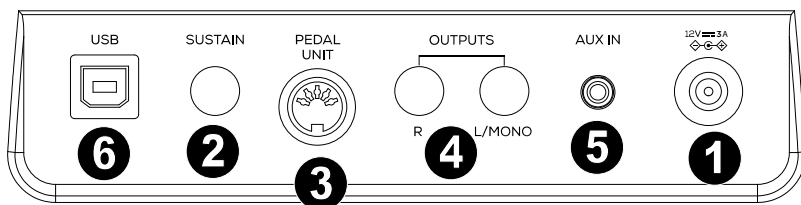

1. **Stromanschluss:** Schließen Sie das mitgelieferte Netzteil hier an.
2. **Sustain Pedal-Eingang:** Schließen Sie hier ein standardmäßiges 6,35 mm (1/4") Sustain-Pedal an.
3. **Pedaleingang:** Schließen Sie eine Pedaleinheit an diesen Eingang an.
4. **Line-Ausgang:** Schließen Sie externe Audiogeräte wie Verstärker, Mischpult oder Recorder an. Verwenden Sie die **R**- und **L**-Ausgänge als Stereo-Ausgang oder nur den **L**-Ausgang als Mono-Ausgang.
5. **Aux-Eingang:** Schließen Sie ein mobiles Gerät oder eine andere Audioquelle an diesen Eingang an. Sie können die Lautstärke dieses Geräts auf Ihrem Mobilgerät oder einer anderen Audioquelle selbst einstellen.
6. **USB-Anschluss:** Ermöglicht die Übertragung von MIDI-Daten auf einen Computer.

Vorderseite

1. **Kopfhörerausgang:** Schließen Sie hier Stereokopfhörer mit einem 6,35 mm (1/4") Stereostecker an. Wenn Kopfhörer angeschlossen sind, werden die internen Lautsprecher automatisch ausgeschaltet und der Ton wird nur über den Kopfhörer zu hören sein.
2. **Kopfhörerausgang:** Schließen Sie hier Stereokopfhörer mit einem 3,5 mm (1/8") Stereostecker an. Wenn Kopfhörer angeschlossen sind, werden die internen Lautsprecher automatisch ausgeschaltet und der Ton wird nur über den Kopfhörer zu hören sein.

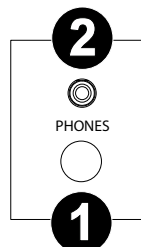

Betrieb

Schnellstart

Wiedergabe von Demo-Songs

Das Prestige-Digitalpiano verfügt über 10 Demo-Songs:

- **Fantaisie-Impromptu in C# Minor Opus 66**
- **Etude Opus 25 No. 1**
- **Polonaise No. 6 in A Flat Major Opus 53**
- **Sonata No. 16 in C Major**
- **Toccatà and Fugue in D Minor**
- **Prelude and Fugue No. 30 in D Minor**
- **Prelude and Fugue No. 1 in C Major**
- **Suite of Minuets in F Major**
- **Danse des Mirlitons**
- **Wedding March**

Um die Demo-Songs abzuspielen:

1. **Um eine Song-Demo abzuspielen**, halten Sie die **Key Function**-Taste gedrückt und drücken dann eine Taste zwischen C#2 und A#2.
2. **Um eine Song-Demo zu stoppen**, drücken Sie die **Rec/Start/Stop** Taste.

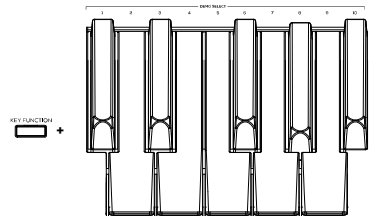

Wiedergabe von Voice-Demos

Jede **Voice**-Taste auf dem Bedienfeld hat eine voreingestellte Voice-Demo. Halten Sie die **Key Function**-Taste gedrückt und drücken Sie dann C2. Dadurch wird die Voice-Demo für den aktuell ausgewählten Sound abgespielt. Wenn der Layer- oder Split-Modus aktiv ist, wird die Voice-Demo für die obere Stimme abgespielt.

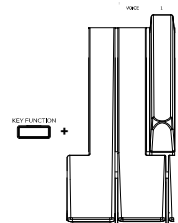

Voices

Das Prestige Digitalpiano verfügt über 4 Voice-Kategorien mit jeweils 4 Voice-Varianten, wobei insgesamt 16 Stimmen zur Auswahl stehen:

Voice-Kategorie	Piano	E-Piano	Orgel	Streicher/Synth
Variation 1 (Weiße LED)	Konzertflügel	Mark I	Jazz-Orgel	Streicherensemble
Variation 2 (Grüne LED)	Dark Grand	Suitcase	Rock-Orgel	Kontrabass
Variante 3 (rote LED)	Bright Grand	Wurli	Pfeifenorgel 1	Polysynth
Variante 4 (blaue LED)	Cembalo	FM Piano	Pfeifenorgel 2	Synth Bass



Um eine Voice auszuwählen und wiederzugeben:

1. Drücken Sie eine der **Voice Select**-Tasten, um eine Voice-Kategorie auszuwählen. Die entsprechende LED dieser Voice-Kategorie beginnt zu leuchten.
2. Drücken Sie dieselbe **Voice Select**-Taste erneut, um eine andere Voice-Variante in dieser Kategorie auszuwählen. Die entsprechende LED ändert ihre Farbe, um anzuzeigen, welche Variationsstimme ausgewählt ist.
3. Spielen Sie die Klaviaturtasten, um die Voice zu hören.
4. Um die Lautstärke für die Hauptstimme zu ändern, halten Sie **Key Function** gedrückt und drücken dann eine Taste zwischen **D6** und **F#6**. Die verfügbaren Auswahlmöglichkeiten für diese Funktion sind 1 (D6), 2 (D#6), 3 (E6), 4 (F6) und 5 (F#6).

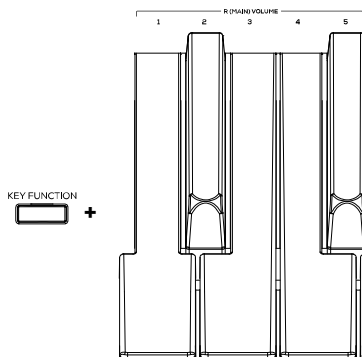

Layer-Modus

Im Layer-Modus können zwei verschiedene Voices für einen volleren Klang übereinander geschichtet werden.

Um den Layer-Modus zu aktivieren:

1. Drücken Sie die **Layer**-Taste und lassen Sie sie los. Die entsprechende LED leuchtet auf, um anzuzeigen, dass der Layer-Modus aktiviert ist. Wenn der Layer-Modus aktiviert ist, wird die Layer-Voice als R2-Voice bezeichnet.
2. Halten Sie die **Layer**-Taste gedrückt, während Sie mit den **Voice Select**-Tasten eine Layerstimme auswählen.
3. **Um die Lautstärke der Layer-Stimme (R2)** zu ändern, halten Sie **Key Function** gedrückt und drücken Sie dann eine Taste zwischen **G6** und **B6**. Die verfügbaren Auswahlmöglichkeiten für diese Funktion sind 1 (G6), 2 (G#6), 3 (A6), 4 (A#6) und 5 (B6).
4. Um den Layer-Modus zu deaktivieren, drücken Sie kurz die **Layer**-Taste. Die entsprechende LED erlischt, um anzuzeigen, dass der Layer-Modus deaktiviert ist.

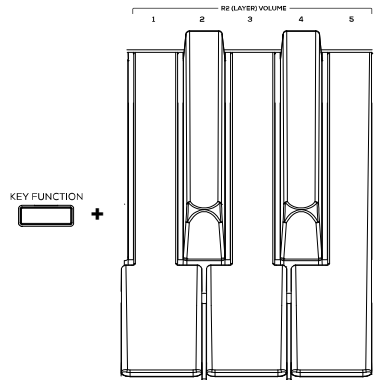

Hinweis: Im Layer-Modus können 2 Voice-Varianten derselben Voice-Kategorie nicht überlagert werden.

Hinweis: Die erste **Voice**-Taste, die Sie bei der Auswahl der Voices drücken, wird als die "obere" Voice eingestellt, die zweite von Ihnen gedrückte **Voice**-Taste wird als "untere" Voice eingestellt.

Split-Modus

Im Split-Modus können Sie die 88 Tasten in zwei Zonen aufteilen, so dass Sie zwei verschiedene Voices für jede Hand haben. Zum Beispiel könnten Sie die Piano-Voice für die rechte Hand und die Bass-Voice für die linke Hand verwenden. Wenn der Split-Modus aktiviert ist, wird die Voice der linken Hand als L1 Voice bezeichnet.

Um den Split-Modus zu aktivieren:

1. Drücken Sie die **Split**-Taste und lassen Sie sie los. Die entsprechende LED leuchtet auf, um anzuzeigen, dass der Split-Modus aktiviert ist.
2. Halten Sie die **Split** -Taste gedrückt, während Sie eine **Voice Select**-Taste drücken, um eine Split-Voice auszuwählen.
3. Halten Sie **Split** gedrückt, während Sie eine Taste drücken, um den Split-Punkt festzulegen.
4. **Um die Lautstärke der Split-Voice zu ändern**, halten Sie **Key Function** gedrückt und drücken dann eine Taste zwischen **A6** und **C#6**. Die verfügbaren Auswahlmöglichkeiten für diese Funktion sind 1 (A6), 2 (A#6), 3 (B6), 4 (C6) und 5 (C#6).
5. Um den Split-Modus zu deaktivieren, drücken Sie erneut kurz die **Split**-Taste. Die entsprechende LED erlischt, um anzuzeigen, dass der Split-Modus deaktiviert ist.

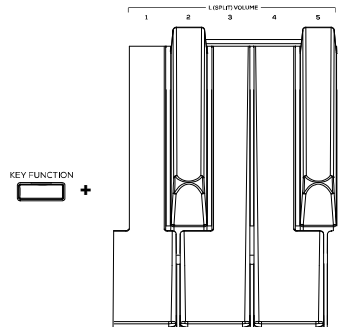

Um den Split-Modus zu deaktivieren, drücken Sie erneut die Taste **Split**. Die Split-Tasten-LED erlischt, wenn der Split-Modus deaktiviert ist.

Erweiterte Funktionen

Metronom

Die Metronom-Funktion bietet einen konstanten Rhythmus, um beim Üben bei gleichbleibender Geschwindigkeit zu helfen. Das Tempo des Metronoms kann frei von 30–280 Schläge pro Minute eingestellt werden.

Hinweis: Das Metronom kann während der Demo-Wiedergabe nicht verwendet werden.

Um das Metronom zu aktivieren oder zu deaktivieren, halten Sie **Key Function** gedrückt und drücken dann die Taste **B3**.

Um das Tempo per Tippen einzustellen, halten Sie **Key Function** gedrückt und tippen dann mindestens zweimal die Taste **C3**, um das gewünschte Tempo zu erhalten.

Um das Tempo auf Standard (120 BPM) einzustellen, halten Sie **Key Function** gedrückt und drücken dann die Taste **C#3**.

Um das Tempo des Metronoms manuell zu ändern, halten Sie **Key Function** gedrückt und drücken dann 3 Ziffern mit **D3** bis **B3**.

Um die Lautstärke des Metronoms zu verringern/erhöhen, halten Sie **Key Function** gedrückt und drücken dann **C4** bzw. **C#4**. Um dies um mehrere Stufen zu erhöhen oder zu verringern, halten Sie **Key Function** gedrückt und drücken dann wiederholt **C4** oder **C#4**.

Um die Lautstärke des Metronoms auf Standard (4) einzustellen, halten Sie **Key Function** gedrückt und drücken Sie dann **D4**.

Um die Taktart des Metronoms zu ändern, halten Sie **Key Function** gedrückt und drücken Sie dann **D#4** bzw. **E4**. Um dies um mehrere Stufen zu erhöhen oder zu verringern, halten Sie **Key Function** gedrückt und drücken dann wiederholt **D#4** bzw. **E4**.

Um dies um mehrere Schritte zu erhöhen oder zu verringern, können Sie **Key Function** gedrückt halten und dann wiederholt **F4** drücken.

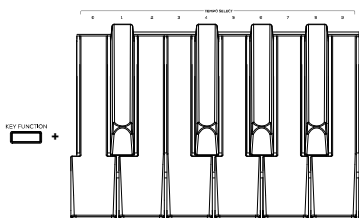
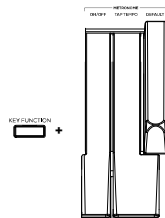

User Song-Modus

Zur Aufnahme und/oder Wiedergabe eines User-Songs:

1. Drücken Sie die **Rec/Start/Stop** -Taste, um in den User Song-Modus zu gelangen. Die Rec/Start/Stop-LED blinkt schnell und kontinuierlich.
2. Drücken Sie eine der **88 Tasten**, um die Aufnahme eines Songs zu starten. Die Rec/Start/Stop-LED blinkt langsam und kontinuierlich. Wenn das Metronom läuft, blinkt die Rec/Start/Stop-LED im aktuellen Tempo.
3. Drücken Sie erneut die **Rec/Start/Stop** -Taste. Die Rec/Start/Stop-LED leuchtet dauerhaft, um zu bestätigen, dass ein Track vorhanden ist.
4. Drücken Sie die **Rec/Start/Stop** Taste erneut, um die Aufnahme wiederzugeben. Die Rec/Start/Stop-LED blinkt langsam und kontinuierlich. Drücken Sie die **Rec/Start/Stop** -Taste erneut, um den User-Song zu stoppen. Die Rec/Start/Stop-LED leuchtet dauerhaft, wenn ein Song vorhanden ist und gestoppt wird.
5. Halten Sie die **Rec/Start/Stop** -Taste 3 Sekunden lang gedrückt, um den User-Song zu löschen. Die Rec/Start/Stop-LED blinkt schnell dreimal, um zu bestätigen, dass er gelöscht wurde.

Wichtige Hinweise zum User-Song-Modus:

- Der aufgenommene User-Song bleibt im Speicher, bis er gelöscht wird.
- Wenn der interne Speicher während der Aufnahme voll wird, wird die Aufnahme automatisch gestoppt und gespeichert.

Reverb

Sie können Ihrem Sound auch einen einstellbaren Reverb-Effekt hinzufügen.

Um den Reverb-Effekt-Typ auszuwählen, halten Sie **Key Function** gedrückt und drücken dann eine Taste zwischen **C5** und **F5**. Die verfügbaren Auswahlmöglichkeiten für diese Tastenfunktion sind **Aus**, (**C5**), **Hall 1** (**C#5**), **Hall 2** (**D5**), **Bühne** (**D#5**), **Raum** (**E5**) und **Platte** (**F5**).

Um die Tiefe des Nachhalls zu ändern, halten Sie **Key Function** gedrückt und drücken Sie dann **F#5** bzw. **G5**. Um dies um mehrere Stufen zu erhöhen oder zu verringern, halten Sie **Key Function** gedrückt und drücken dann wiederholt **F#4** bzw. **G4**.

Um die Halltiefe auf die Werkseinstellung (3) zu setzen, halten Sie **Key Function** gedrückt und drücken dann **G#4**.

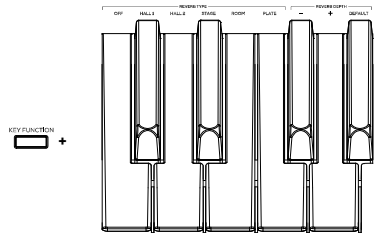

Transponieren

Mit dieser Funktion kann die Gesamtstimmung des Klaviers um maximal eine Oktave in Halbtönen nach oben oder unten transponiert werden.

Um die Transposition zu ändern, halten Sie **Key Function** gedrückt und drücken dann **F#4** bzw. **G4**. Um dies um mehrere Stufen zu erhöhen oder zu verringern, halten Sie **Key Function** gedrückt und drücken dann wiederholt **F#4** bzw. **G4**.

Um die Transposition auf die Werkseinstellung zu setzen, halten Sie **Key Function** gedrückt und drücken dann **G#4**.

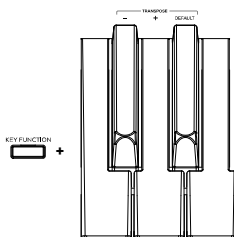

Tuning

Mit dieser Funktion kann die Gesamtstimmung des Klaviers um maximal 50 Cent in 25-Cent-Schritten nach oben oder unten transponiert werden.

Um das Tuning zu ändern, halten Sie **Key Function** gedrückt und drücken dann **A4** bzw. **A#4**. Um dies um mehrere Stufen zu erhöhen oder zu verringern, halten Sie **Key Function** gedrückt und drücken dann wiederholt **A4** bzw. **A#4**.

Um die Transposition auf die Werkseinstellung zu setzen (0 Cent, A = 440 Hz), halten Sie **Key Function** gedrückt und drücken dann **B4**.

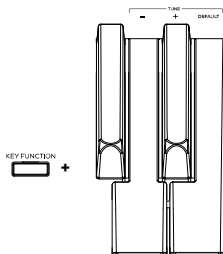

Pedalresonanz

Pedalresonanz ist eine Funktion, die den Nachhall der Noten beim Betätigen des Haltepedals auf einem echten Klavier simuliert. Ist die **Pedal Resonance** aktiviert, reproduziert Prestige die reichen Harmonien und einzigartigen Klangeigenschaften eines echten Klaviers mit gehaltenem Sustain-Pedal.

Halten Sie zum Ein- und Ausschalten der Pedalresonanz Key Function gedrückt und drücken dann die Taste F#7.

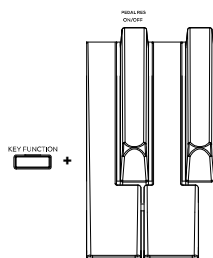

Lektionsmodus

Der Lektionsmodus teilt die 88 Tasten in zwei Zonen mit gleicher Tonhöhe und Voice auf. Auf diese Weise können sowohl Schüler als auch Lehrer leicht beobachten und/oder während des Unterrichts gemeinsam spielen, ohne sich vom Klavier wegbewegen zu müssen, abwechselnd spielen zu müssen oder übereinander greifen zu müssen, um die gleiche Tonhöhe zu spielen.

Hinweis: Im Lektionsmodus sind die Layer- und Split-Modi automatisch deaktiviert.

Hinweis: Der Lektionsmodus kann während der Demo-Wiedergabe nicht ausgewählt werden.

Halten Sie zum Ein- und Ausschalten des Lektionsmodus Key Function gedrückt und drücken dann die Taste F7.

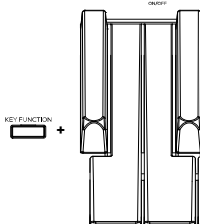

Einstellungen

So ändern Sie andere Einstellungen des Digitalpianos:

Um die **Berührungsempfindlichkeit der Klaviatur einzustellen**, halten Sie **Key Function** gedrückt und drücken dann eine der verfügbaren Optionen:

- **Fixiert (C#7):** Die Lautstärke ändert sich überhaupt nicht, unabhängig davon, wie leicht oder stark Sie die 88 Tasten anschlagen.
- **Weich (D7):** Die Lautstärke ändert sich nicht wesentlich, unabhängig davon, wie leicht oder stark Sie die 88 Tasten anschlagen.
- **Mittel (D#7):** Dies ist die standardmäßige Piano-Anschlagdynamik und die Standardeinstellung.
- **Hart (E7):** Die Lautstärke ändert sich wesentlich, je nachdem, wie leicht oder stark Sie die 88 Tasten anschlagen. Sie müssen die Tasten hart anschlagen, um einen lauten Ton zu erzeugen.

Um den **MIDI-Kanal der Klaviatur zu ändern**, halten Sie **Key Function** gedrückt und drücken dann entsprechend **G7** oder **G#7**. Um dies um mehrere Stufen zu erhöhen oder zu verringern, halten Sie **Key Function** gedrückt und drücken dann wiederholt **G7** oder **G#7**. Die verfügbaren Auswahlmöglichkeiten für diese Tastenfunktion sind 1-16. Der Standard-MIDI-Kanal ist 1.

Um das **lokale MIDI ein- oder auszuschalten**, halten Sie **Key Function** gedrückt und drücken Sie dann **A7**. Wenn lokales MIDI aktiviert ist (Standardeinstellung), wird Ton erzeugt und über die Lautsprecher ausgegeben und MIDI-Meldungen werden an den USB-MIDI-Ausgang gesendet, wenn die Tasten gespielt werden. Wenn das lokale MIDI ausgeschaltet ist, wird kein Ton erzeugt, es werden jedoch weiterhin MIDI-Meldungen an den USB-MIDI-Ausgang gesendet, wenn die Tasten gespielt werden.

Um den **Klick, der beim Ändern der Einstellungen abgespielt wird, ein-/auszuschalten**, halten Sie **Key Function** gedrückt und drücken Sie dann **A#7**.

Halten Sie zum **Ein- und Ausschalten des Eco-Modus (automatische Abschaltung)** **Key Function** gedrückt und drücken Sie dann **B7**.

Hinweis: Die Standardzeit für das automatische Ausschalten beträgt 30 Minuten.

Um das Piano auf die **Werkseinstellungen zurückzusetzen**, halten Sie **Key Function** gedrückt und drücken Sie dann **C8**.

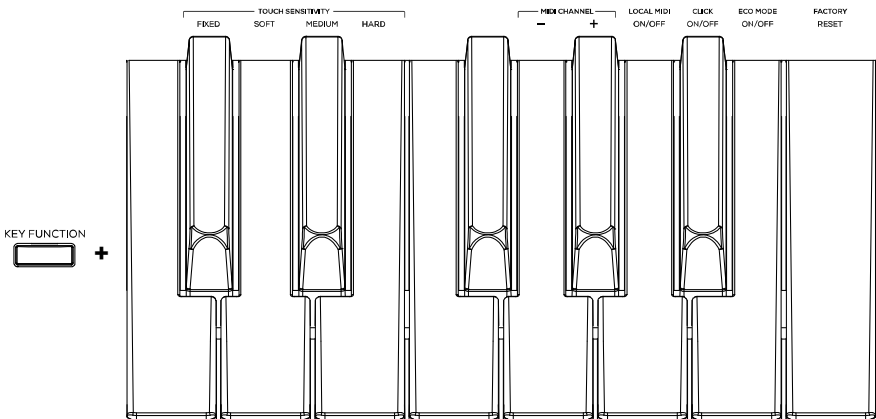

Appendix (English)

Technical Specifications

Keyboard	88 graded hammer-action keys
Polyphony	128
Sounds	16
Demos	10 piano demo songs
Metronome Tempo Range	30-280 BPM
Speakers	<p>Speaker Configuration: Micro-Array</p> <p>Total Amp Power: 50 W (25 W x 2)</p> <ul style="list-style-type: none"> • Woofers: (4) 2.5" woofers • Passive Radiators: (4) 2.5" passive radiators
Connectors	<p>(2) 1/4" (6.35 mm) TRS line outputs</p> <p>(1) 1/4" (6.35 mm) TRS headphone output</p> <p>(1) 1/8" (3.5 mm) TRS headphone output</p> <p>(1) 1/4" (6.35 mm) TRS sustain pedal input</p> <p>(1) 3-Pedal DIN connector</p> <p>(1) USB Type-B port</p> <p>(1) Power adapter input</p>
Power	12V DC 3A, center-pin positive power adapter (included)
Dimensions (width x depth x height)	52.08" x 11.7" x 5.88" / 132.2 x 29.7 x 14.9 cm
Weight	28.21 lbs. / 12.8 kg

Specifications are subject to change without notice.

Trademarks & Licenses

Alesis is a trademark of inMusic Brands, Inc., registered in the U.S. and other countries.

All other product names, company names, trademarks, or trade names are those of their respective owners.

alesis.com